

ステアリングボスキット適合表

取付け注意事項

2015年 12月現在

- エアバック装着車は任意保険加入時に自動的に割引料金が適用されていますステアリング交換時には、必ず保険会社に連絡して差額料金を支払って下さい。
- エアバックを取り外す時は、バッテリーの＋端子を外して、15分以上経ってから作業をおこなって下さい。
注：取り外し方法が不明の時は、販売ディーラーにお聞き下さい。
注：途中で作業を中断しても一回点灯した警告ランプは消えませんので、その場合は販売ディーラーの診断コンピューターで警告ランプを消して下さい。
- 外したエアバックは純正ハンドルに戻すまで、大切に保管して下さい。
注：落下、その他衝撃を与えないで下さい、又 電極には絶対電気を流さないで下さい。
(テスター等も使用しないで下さい)
- 純正ハンドルに戻す時は、必ず販売ディーラーで作業を行って下さい。
注：販売ディーラー以外で元に戻す作業をしますと作業チェック等の検査が出来ませんので、万ーの場合作動の保証がありません。
注：ボス適合表の型式は代表型式ですので、問い合わせの場合は必ず**年式を確認**して下さい。
注：エアバック装着車にも取り付け出来る車種と出来ない車種があります。
詳しくは**電話にて確認**して下さい。
注：エアバック/クルーズコントロール付車は、クルーズコントロール機能が使用出来なくなります。
注：パッド又はリングの付いているステアリングをオートクルーズ付車に取り付ける場合の**S付のボスキットは生産中止**になりました。
ボス付属のオートクルーズスイッチをご使用の際にはパッド又はリングを外してご使用ください。
(オートクルーズスイッチがホーンボタンの外側に付いている為、パッド又はリングで隠れてしまう。)
注：テレスコピック機能付きの車種はテレスコピック機能が使用出来なくなります。
又、テレスコピック機能付きの車種は15mmのスペーサーが必要になる場合もあります。
注：年式、型式に関係なく、純正部品にばらつきがある為、適合品番が異なる又は装着出来ない車両があります。
取り付け作業する前に、必ず純正ステアリング裏面の形状と取り付けのボスの形状が同じかを確認してください。
又、エアバックの警告等については一部の車両で、個体差により消灯できない事があります、ご了承下さい。

スペーサー価格表 (税別)

10mm	¥1,500
15mm	¥1,600
20mm	¥1,900
30mm	¥2,200

株式会社 **レアーズ**

〒158-0097 東京都世田谷区用賀2丁目26番4号
TEL 03(5716)3501(代) FAX 03(5716)3504

ステアリング・ボスキット適合表

2015年 12月現在

TOYOTA						
車名	型式	年式	品番	定価(税別)	備考	
iQ	J10	20/11~	L 074	15,000	Iパック標準装備	
アイシス	10系	16/9~19/4	L 073	15,000	Iパック標準装備	
	注9 10系	19/5~	L 074	15,000	Iパック標準装備	
アクア	注9 P10	23/12~	L 074	15,000	Iパック標準装備	
アリオン	240系	13/12~15/10	L 072	15,000	Iパック標準装備	
	T260系	19/6~	L 074	15,000	Iパック標準装備	
アリスト	R147系	3/10~9/8	L 063	12,000	Iパック無ACC付車	
	R147系	3/10~9/8	L 064	7,000	Iパック無ACC無車	
	R147系	3/10~9/8	L 070	9,000	Iパック付ACC無車	
	注11 R147系	3/10~9/8	L 071	15,000	Iパック付ACC付車	
	注8 S160系	9/9~16/12	L 070	9,000	デュアルIパック付ACC無車	
	注8 注11 S160系	9/9~16/12			デュアルIパック付ACC付車 不可	
アルテッツァ	注8 SXE10系	10/10~17/7	L 070	9,000	デュアルIパック標準装備	
ジータ	SXE系	13/7~17/7	L 070	9,000	デュアルIパック標準装備	
アバロン	CX10系	7/6~11/6	L 070	9,000	Iパック付ACC無車	
	注11 CX10系	7/6~11/6	L 071	15,000	Iパック付ACC付車	
アベンシスワゴン	注9 T272W	23/9~	L 074	15,000	Iパック標準装備	
アルファード	H10系	14/5~20/4	L 073	15,000	Iパック標準装備	
アルファード/ヴェルファイア	注10 H20系	20/5~	L 074	15,000	Iパック標準装備	
イスト	NCP60系	14/5~15/3	L 072	15,000	Iパック標準装備	
	NCP60系	15/4~19/6	L 073	15,000	Iパック標準装備	
	110系	19/7~	L 074	15,000	Iパック標準装備	
イブサム	XM10系	8/5~13/4	L 070	9,000	Iパック標準装備	
	ACM20系	13/5~15/9	L 072	15,000	Iパック標準装備	
	ACM21系	15/10~	L 073	15,000	Iパック標準装備	
ウィンダム	V10系	3/10~8/7	L 007	5,000		
	V10系	3/10~8/7	L 063	12,000	Iパック無ACC付車	
	V10/20系	3/10~13/7	L 070	9,000	Iパック装着車	
	注11 V10/20系	3/10~13/7	L 071	15,000	Iパック付ACC付車	
	注10 CV30系	13/8~18/3	L 073	15,000	Iパック標準装備	
ウィッシュ	10系	15/1~21/3	L 073	15,000	Iパック標準装備	
	注9 20系	21/4~	L 074	15,000	Iパック標準装備	
WILL VI	注4 NCP19	12/1~13/12	L 072	15,000	Iパック標準装備	
WILL VS	注4 ZZE127	13/4~16/4	L 072	15,000	Iパック標準装備	
エステマ	注5/注7 TCR系	2/6~8/8	(L 013)	5,000	シングルIパック有無共通	
	注5 TCR系	2/6~8/8	L 070	9,000	デュアルIパック車	
	注5 TCR系	8/9~11/12	L 070	9,000	デュアルIパック標準装備	
	R30/40系	12/1~15/4	L 072	15,000	Iパック標準装備	
	R30/40系	15/5~17/12	L 073	15,000	Iパック標準装備	
	50系	18/1~	L 074	15,000	Iパック標準装備	
FJクルーザー	注10 注12 GSJ15	22/11~	L 073	15,000	Iパック標準装備	
MR-2	AM11	60~1/12	(L 013)	5,000		
	注1 SW20系	1/12~8/5	(L 012)	5,000		
	注7 SW20系	8/6~11/8	(L 012)	5,000	シングルIパック車	
	SW20系	8/6~11/8	L 070	9,000	デュアルIパック車	
MR-S	注4 SW30系	11/10~	L 072	15,000	Iパック標準装備	
OPA	注8 CT10系	12/6~17/4	L 072	15,000	Iパック標準装備	
オーリス	150系	18/10~	L 074	15,000	Iパック標準装備	
カリーナ	TA40系	53~4/8	L 007	5,000	TA60、ST162系	
	ST190系	4/9~8/7	(L 013)	5,000		
	ST210系	8/8~13/12	L 070	9,000	デュアルIパック標準装備	

ステアリング・ボスキット適合表

2015年 12月現在

TOYOTA						
車名	型式	年式	品番	定価(税別)	備考	
カリブ	AL25系	57～62	L 007	5,000		
	AL25系	63～7/8	(L 013)	5,000		
	注7 AE110系	7/9～14/8	(L 020)	5,000	シングルIPバック有無共通	
カリーナED	AE110系	7/9～14/8	L 070	9,000	デュアルIPバック車	
	ST162/182	60～5/9	L 007	5,000	ACC付車 生産中止	
	ST182系	1/8～5/9	(L 012)	5,000	TEMS 設定車	
	ST202系	5/10～10/4	L 068	7,000	デュアルモード 4WS 付車	
	注7 ST202系	5/10～10/4	(L 020)	5,000	シングルIPバック有無共通	
カレン	ST202系	5/10～10/4	L 070	9,000	デュアルIPバック車	
	注2 ST206系	6/2～10/9	L 068	7,000	4WS設定車	
	注7 ST206系	6/2～10/9	(L 020)	5,000	シングルIPバック有無共通	
カローラ	TE50系	51～58	L 007	5,000	TE50、70系	
	カローラワゴン	AE85系	58～62	(L 013)	5,000	
	スプリンター	AE90系	62～1/4	L 007	5,000	15MMの入°-サー必要
	レビン/トレノ	AE90系	1/5～3/5	L 007	5,000	
		AE100系	3/6～7/5	L 007	5,000	TEMS車生産中止
	注7 AE110系	7/6～12/8	(L 020)	5,000	シングルIPバック有無共通	
カローラ フィルダー	AE110系	7/6～12/8	L 070	9,000	デュアルIPバック車	
	AE120系	12/9～18/9	L 072	15,000	デュアルIPバック 標準装備	
	140系	18/10～	L 074	15,000	IPバック 標準装備	
	注9 160系	24/5～	L 074	15,000	IPバック 標準装備	
カローラ ルミオン	注9 150系	19/10～	L 074	15,000	IPバック 標準装備	
カローラ ランクス	TA120系	12/9～14/3	L 072	15,000	IPバック 標準装備	
カローラ アレックス	E123系	15/4～18/9	L 073	15,000	IPバック 標準装備	
カローラ アクシオ	E140系	18/10～	L 074	15,000	IPバック 標準装備	
カローラII	EL31/41	61～6/8	(L 013)	5,000		
	注7 EL50系	6/9～11/7	(L 020)	5,000	シングルIPバック有無共通	
コルサ / ターセル	AL10系	53～56	L 007	5,000		
	AL20系	57～61	(L 013)	5,000		
カローラFX	AE82/92	60～4/4	(L 013)	5,000		
	AE100系	4/5～	L 007	5,000		
カムリ	SV10/20系	53～2/7	L 007	5,000		
ビスタ	SV30系	2/8～6/8	(L 013)	5,000		
	SV30系	2/8～6/8	(L 012)	5,000	4WS設定車	
	SV40系	6/9～10/6	L 068	7,000	TRC 設定車	
	注7 SV40系	6/9～10/6	(L 020)	5,000	シングルIPバック有無共通	
	SV40系	6/9～10/6	L 070	9,000	デュアルIPバック車	
ビスタ / アルデオ	注8 SV50系	10/7～15/10	L 072	15,000	IPバック 標準装備	
カムリ	CV30	13/10～17/12				
	V40	18/1～	L 074	15,000	IPバック 標準装備	
カルディア	注7 ST190系	4/11～9/9	(L 013)	5,000	シングルIPバック有無共通	
	ST190系	4/11～9/9	L 070	9,000	デュアルIPバック車	
	注8 ST210系	9/10～14/9	L 070	9,000	IPバック 標準装備	
	AZT240系	14/10～19/5	L 073	15,000	IPバック 標準装備	
ガイア	注8 M10/15	10/5～16/7	L 070	9,000	IPバック 標準装備	
キャミ	J100	11/5～18/1	L 870	7,000	IPバック 標準装備	
キャバリエ	TJG	7/6～12/9	全車種取付不可			
クルーガー	20系	12/11～	L 070	9,000	IPバック 標準装備	
グランビア	H10系	7/9～14/5	L 070	9,000	デュアルIPバック付ACC無車	
	注11 H10系	7/9～14/5	L 071	15,000	デュアルIPバック付ACC付車	

ステアリング・ボスキット適合表

2015年 12月現在

TOYOTA					
車名	型式	年式	品番	定価(税別)	備考
クラウン	S120/130系	53~3/9	L 007	5,000	ACC付車 生産中止
マジェスタ	S130系	63~3/9	(L 014)	5,000	TEMS 設定車
	S130系	63~1/8	廃番		ACC付車
	S130系	1/9~3/9	L 062	10,000	ACC付車
	S140系	3/10~7/8	L 063	12,000	エアバック無 ACC付車
	注2 S140系	3/10~7/8	L 064	7,000	エアバック無 ACC無車
	注2 S140系	3/10~7/8	L 070	9,000	エアバック付 ACC無車
	注11 S140系	3/10~7/8	L 071	15,000	エアバック付 ACC付車
	S150系	7/9~11/8	L 070	9,000	デュアルエアバック付ACC無車
	注11 S150系	7/9~11/8	L 071	15,000	デュアルエアバック付ACC付車
	注:S150系 マイク 4WDは取付不可				
	S170系	11/9~15/11	L 072	15,000	デュアルエアバック 標準装備
	S180系	15/12~20/1	L 074	15,000	デュアルエアバック 標準装備
	注10 S200系	20/2~	L 074	15,000	デュアルエアバック 標準装備
クラウン セダン/ワゴン	注2 S130系	3/10~7/8	L 064	7,000	エアバック無 ACC無車
	S130系	3/10~7/8	L 063	12,000	エアバック無 ACC付車
コロナ	ST171	48~4/1	L 007	5,000	RT130, ST140, ST162
	T190系	4/2~7/12	L 007	5,000	
	T190系	4/2~7/12	(L 012)	5,000	TRC, TEMS 設定車
コロナ プレミオ	T210系	8/1~13/12	(L 020)	5,000	エアバック 標準装備
	T210系	8/1~13/12	L 070	9,000	デュアルエアバック車
コロナ エクシブ	ST180系	1/8~5/9	L 007	5,000	
	ST180系	1/8~5/9	(L 012)	5,000	TEMS 設定車
	ST200系	5/10~10/3	L 068	7,000	デュアルモード 4WS 付車
	注7 ST200系	5/10~10/3	(L 020)	5,000	シングルエアバック有無共通
	ST200系	5/10~10/3	L 070	9,000	デュアルエアバック車
コンフォート		7/12~	L 070	9,000	エアバック 装着車
サイノス	5E-FE	3/1~7/8	L 007	5,000	
	5E-FHE	3/1~7/8	(L 012)	5,000	TEMS 設定車
	注7 EL50系	7/9~11/7	(L 020)	5,000	シングルエアバック有無共通
	EL50系	7/9~11/7	L 070	9,000	デュアルエアバック車
サクシード	58G	14/7~	L 073	15,000	エアバック 標準装備
シェンタ	80系	15/9~	L 074	15,000	エアバック 標準装備
スーブラ	CA70系	61~63/7	L 007	5,000	ACC付車 生産中止
	CA70系	63/8~2/7	L 007	5,000	ACC付車 生産中止
	CA70系	2/8~5/5	(L 013)	5,000	ACC付車 生産中止
	A80系	5/6~8/8	L 068	7,000	ACC付車 生産中止
	A80系	8/9~14/7	L 070	9,000	エアバック付 ACC無車
	注11 A80系	8/9~14/7	L 071	15,000	エアバック付 ACC付車
スパークー	S221系	12/9~15/8	L 871	7,000	エアバック 標準装備
スターレット	EP61	59~7/12	(L 013)	5,000	EP71 EP82
	注7 EP91	8/1~11/7	(L 020)	5,000	シングルエアバック有無共通
	EP91	8/1~11/7	L 070	9,000	デュアルエアバック車
スパシオ	AE11	9/1~13/4	L 070	9,000	エアバック 標準装備
	120系	13/5~19/6	L 072	15,000	エアバック 標準装備
セラ	EXY10	2/5~8/1	(L 013)	5,000	
セリカ	TA40 ST160	53~1/8	L 007	5,000	ACC付車 生産中止
	ST180系	1/8~5/9	L 007	5,000	

ステアリング・ボスキット適合表

2015年 12月現在

TOYOTA						
車名	型式	年式	品番	定価(税別)	備考	
セリカ	ST180系	1/8~5/9	(L 012)	5,000	TEMS 設定車	
	ST200系	5/10~11/8	L 068	7,000	デュアルエア付4WS付車	
	ST200系	5/10~11/8	(L 020)	5,000	シングルエア付有無共通	
	ST200系	5/10~11/8	L 070	9,000	デュアルエア付車	
	注4 ST230系	11/9~15/3	L 072	15,000	エア付標準装備	
	ST230系	15/4~18/4	L 073	15,000	エア付標準装備	
セルシオ	F10系	1/10~6/9	L 070	9,000	エア付ACC無車	
	注11 F10系	1/10~6/9	L 071	15,000	エア付ACC付車	
	注6注11 F20系	6/10~12/12	L 071	15,000	デュアルエア付ACC付車	
	F30系	13/1~18/5				
セプター	注7 V10/15系	4/11~8/12	(L 013)	5,000	シングルエア付有無共通	
	V10/15系	4/11~8/12	廃番		エア付無ACC付車	
	V10/15系	4/11~8/12	L 070	9,000	デュアルエア付ACC無車	
	注11 V10/15系	4/11~8/12	L 071	15,000	デュアルエア付ACC付車	
ソアラ	MZ10系	56~60	L 007	5,000	ACC付車 生産中止	
	MZ20系	61~3/4	L 007	5,000	ACC付車 生産中止	
	注5 ZZ30系	3/5~13/3	L 063	12,000	エア付無ACC付車	
	注5 ZZ30系	3/5~13/3	L 064	7,000	エア付無ACC無車	
	ZZ30系	3/5~13/3	L 070	9,000	エア付ACC無車	
	注11 ZZ30系	3/5~13/3	L 071	15,000	エア付ACC付車	
	40系	13/4~17/6	L 073	15,000	エア付標準装備	
タウンエース	M10/M30	51~60	L 007	5,000		
ライトエース	R21/M40	61~4/1	(L 013)	5,000		
マスターエース	R20/30系	4/2~8/9	(L 013)	5,000		
	R20/30系	4/2~8/9	(L 019)	5,000	TEMS 設定車	
ノア	注7 R40/50系	8/10~10/	(L 020)	5,000	シングルエア付有無共通	
	R40/50系	8/10~10/	L 070	9,000	デュアルエア付車	
	注4 R40/50/60系	11/1~16/7	L 072	15,000	エア付標準装備	
	R60系	16/8~19/5	L 073	15,000	エア付標準装備	
	注9 70系	19/6~	L 074	15,000	エア付標準装備	
デリボーイ		1/7~	(L 013)	5,000		
デュエット	M100系	10/10~16/6	L 871	7,000	デュアルエア付標準装備	
ナディア	注8 N10/15系	10/8~15/8	L 072	15,000	エア付標準装備	
ハイラックス	RN36	55~7/10	L 007	5,000	N36系 130系	
ハイラックス サーフ	N130	2/8~7/10	L 060	12,000	ACC付車	
	注7 W185系	7/11~14/10	(L 020)	5,000	シングルエア付有無共通	
	W185系	7/11~14/10	L 070	9,000	デュアルエア付車	
	W185系	9/8~14/10	L 070	9,000	エア付装着車	
	210系	14/11~21/7	L 073	15,000	エア付標準装備	
ハイエース	H100系	54/5/9	L 007	5,000	30~80系	
	H100系	1/8~5/9	(L 012)	5,000	TEMS 設定車	
	H100系	5/10~	(L 020)	5,000		
	H100系	5/10~16/7	L 068	7,000	TEMS 設定車	
	H100系	5/10~16/7	廃番		エア付無ACC付車	
	H100系	5/10~16/7	L 070	9,000	エア付ACC無車	
	注11 H100系	5/10~16/7	L 071	15,000	エア付ACC付車	
	H200系	16/8~25/11	L 073	15,000	エア付標準装備	
	注9 H200系	25/12~	L 074	15,000	エア付標準装備	
注9 H200系	25/12~	L 075	15,000	エア付標準装備 / オートエアコン付車		
グラントハイエース	H10系	11/9~14/5	L 070	9,000	エア付標準装備	
	H10系	11/9~14/5	(L 020)	5,000		

ステアリング・ボスキット適合表

2015年 12月現在

TOYOTA						
車名	型式	年式	品番	定価(税別)	備考	
レジアス	注7 H40系	9/5~14/5	(L 020)	5,000	シングルIPパック有無共通	
	H40系	9/5~14/5	L 070	9,000	デュアルIPパック車	
86	注9 ZN6	24/4~	L 074	15,000	IPパック標準装備	
ハリアー	注8 U10系	10/1~	L 070	9,000	IPパック標準装備	
	注8 注11 U10系	10/1~15/1	L 071	15,000	ACC付車	
	U30	15/2~	L 074	15,000	IPパック標準装備	
パッソ	10系	16/6~22/1	L 073	15,000	IPパック標準装備	
	30系	22/2~	L 075	15,000	IPパック標準装備	
パッソセット	注9 M500/510	20/12~	L 075	15,000	IPパック標準装備	
bB	注4 P30系	12/2~15/3	L 072	15,000	IPパック標準装備	
	P30系	15/4~17/11	L 073	15,000	IPパック標準装備	
	C20系	17/12~	L 073	15,000	IPパック標準装備	
ヴァンガード	注9 A33系	19/8~	L 074	15,000	IPパック標準装備	
ヴィッツ	注4 P10系	11/1~14/11	L 072	15,000	デュアルIPパック標準装備	
	P10系	14/12~17/1	L 073	15,000	デュアルIPパック標準装備	
	90系	17/2~22/11	L 074	15,000	IPパック標準装備	
	注9 注13 130系	22/12~	L 075	15,000	IPパック標準装備	
ヴェロッサ	110系	13/7~16/4	L 072	15,000	IPパック標準装備	
ヴォクシー	R60系	13/10~16/7	L 072	15,000	IPパック標準装備	
	注8 R60系	16/8~19/5	L 073	15,000	IPパック標準装備	
	注9 70系	19/6~	L 074	15,000	IPパック標準装備	
ヴォルツ	130系	14/8~	L 073	15,000	IPパック標準装備	
プリウス	NHW10系	9/12~15/8	L 070	9,000	IPパック標準装備	
	20系	15/9~21/4	L 074	15,000	IPパック標準装備	
	注9 30系	21/5~	L 074	15,000	IPパック標準装備	
プリウスα	注9 40系	23/5~	L 074	15,000	IPパック標準装備	
ピクシススペース	注9 L575A	H23/5~	L 075	15,000	IPパック標準装備	
ピクシスバン	注9 S321/331	H23/12~	L 075	15,000	IPパック標準装備	
プリット	110系	14/1~	L 072	15,000	IPパック標準装備	
ブレイド	E150系	18/12~	L 074	15,000	IPパック標準装備	
ブレビス	10系	13/6~19/6	L 072	15,000	IPパック標準装備	
プレミオ	240系	14/1~19/5	L 072	15,000	IPパック標準装備	
	T260系	19/6~	L 074	15,000	IPパック標準装備	
プログレ	G10系	10/5~19/5	調査中		IPパック標準装備	
プロナード	注8 MCX20系	12/5~15/11	L 070	9,000	IPパック標準装備	
プロボックス	58G	14/7~	L 073	15,000	IPパック標準装備	
ファンカーゴ	注4 P20系	11/9~14/7	L 072	15,000	IPパック標準装備	
	P20系	14/8~17/9	L 073	15,000	IPパック標準装備	
ブラッツ	注4 P11/16系	11/9~14/7	L 072	15,000	デュアルIPパック標準装備	
	P11/16系	14/8~17/11	L 073	15,000	デュアルIPパック標準装備	
ベルタ	P90系	17/11~	L 074	15,000	IPパック標準装備	
ポルテ	P10系	16/7~22/6	L 073	15,000	デュアルIPパック標準装備	
	P140系	24/7~	L 074	15,000	IPパック標準装備	
マーク2	TX60AX70	56~63	L 007	5,000		
チェイサー	GX80系	63~4/11	(L 020)	5,000		
クレスト	GX80系	63~4/11	(L 012)	5,000	TEMS 設定車	
	X90系	4/11~8/8	(L 020)	5,000	ACC付車 生産中止	
	X90系	4/11~8/8	L 066	7,000	TEMS付車/ 4WD車	
	注3 X90系	4/11~8/8	(L 020)	5,000	機械式IPパック付車/ 無車 共通	

注: X90系電気式IPパック装着車は取付不可

ステアリング・ボスキット適合表

2015年 12月現在

TOYOTA						
車名	型式	年式	品番	定価(税別)	備考	
マーク2	100系	8/9~12/10	L 070	9,000	デュアルエアバック付ACC無車	
チェイサー	注11 100系	8/9~12/10	L 071	15,000	デュアルエアバック付ACC付車	
クresta	110系	12/11~16/10	L 072	15,000	エアバック標準装備	
マークX	120系	16/11~	L 074	15,000	エアバック標準装備	
	注9 130系	21/10~	L 074	15,000	エアバック標準装備	
マークX ショ	注9 10系	19/9~	L 074	15,000	エアバック標準装備	
マーク2ワゴン	注7 X78系	59/11~	(L 020)	5,000	シングルエアバック有無共通	
	クオリス	V20系	9/4~14/1	L 070	9,000	デュアルエアバック付ACC無車
	注11 V20系	9/4~14/1	L 071	15,000	デュアルエアバック付ACC付車	
グラシア	V20/21系	9/1~13/9	L 070	9,000	デュアルエアバック付ACC無車	
	注11 V20/21系	9/1~13/9	L 071	15,000	デュアルエアバック付ACC付車	
RAV4	注7 SXA10系	6/5~12/4	(L 020)	5,000	シングルエアバック有無共通	
	SXA系	8/9~12/4	L 070	9,000	エアバック標準装備	
	ACA系	12/5~17/10	L 072	15,000	エアバック標準装備	
	30系	17/11~	L 074	15,000	エアバック標準装備	
ラウム	EXZ10系	9/6~15/4	L 070	9,000	エアバック標準装備	
	EXZ20系	15/5~	L 073	15,000	エアバック標準装備	
ラクティス	100系	17/10~	L 074	15,000	エアバック標準装備	
ラッシュ	J200/J210	18/1~20/11	L 073	15,000	エアバック標準装備	
	J200/J210	20/12~	L 075	15,000	エアバック標準装備	
ランドクルーザー	FJ60系	56~1/11	L 007	5,000		
	FJ70系	59~	L 007	5,000		
	注7 FJ80系	1/11~10/1	(L 020)	5,000	シングルエアバック有無共通	
	FJ80系	1/11~10/1	L 070	9,000	デュアルエアバック車	
ACC付車 取付不可 FJ80系						
ランドクルーザー プラド	J90系	8/5~	(L 020)	5,000		
	J90系	8/5~	L 070	9,000	エアバック標準装備	
シグナス	J100系	10/1~14/7	L 072	15,000	エアバック標準 ACC付車不可	
	J100系	14/8~	L 073	15,000	エアバック標準 ACC付車不可	
	J120系	14/10~19/8	L 073	15,000	エアバック標準装備	
	J200系	19/9~	L 074	15,000	エアバック標準装備	

注1 この車種のうち、L 007 で適合する車種もありますので、純正ステアリングを一回はずして確認して下さい。

(車体側からカブラーの出ている車種)

注2 この車種のうち、L 020 で適合する車種もありますので、純正ステアリングを一回はずして確認して下さい。

(車体側からカブラーの出ている車種)

注3 この車種のうち、L 066 で適合する車種もありますので、純正ステアリングを一回はずして確認して下さい。

(車体側からカブラーの出ている車種)

注4 品番ラベルに赤いマークの付いていない製品は純正ステアリングに装着されているホーン用配線を使用して下さい。

又、シーケンシャルミッション(ステアリングにシフトアップ、シフトダウンスイッチ) 装着車には取付出来ません。

注5 20MMのスペーサーが必要な場合もあります。

注6 この車種のうち、クルーズコントロール機能が作動しない車種があります、この場合はL070を使用して下さい。

(クルーズコントロール機能は使用できません)

注7 この車種のうち、L 070 で適合する車種もありますので純正ステアリングを一回はずして確認して下さい。

ホーンカブラー使用 (シングルエアバック装着車)

(車体側からカブラーの出ている車種、メーター内にSRSモニターランプのある車種。)

注8 ステアマチック装着車に取付出来ませんが、ステアリング上でのシフトチェンジは出来なくなります。

注9 ステアリング上のホーン以外のスイッチ類の機能は使用出来なくなります。

純正ステアリング上のスイッチでしか操作できない装備および機能は使用できなくなります。(例 モーター、オーディオ類、オートクルーズ など)

尚、全てのメーカー・タイプ・グレードでの車両確認は出来かねますので、注意/警告等の表示が出る場合も考えられます。

注10 クルーズコントロール機能は使用できません。

注11 クルーズコントロール機能が不要の場合は、L070で装着出来ます。

注12 二段式エアバックの為、別売のUターンハーネス、オス一本が必要です(Uターン初=エアバックミラー初)。定価1,000

注13 この車種のうち、一部ホーン用カブラーの形状が違う物があります、ホーンカブラー形状を確認して下さい 図参照

図18の場合はL 074 を使用して下さい。

ステアリング・ボスキット適合表

2015年 12月現在

NISSAN						
車名	型式	年式	品番	定価(税別)	備考	
アベニール	W10	2/6~7/7	L 106	5,000	15MMのスア ^o -サ ^o 必要	
	W10	7/8~10/7	L 159	7,000		
	W10	7/8~10/7	L 174	15,000	シングルアバ ^o ック車	
アベニール / アベニール サリユー	W11	10/8~17/10	L 174	15,000	アバ ^o ック標準装備	
ウイングロード	Y10	8/5~11/5	廃番		アバ ^o ック標準装備	
	Y11	11/6~17/10	L 174	15,000	アバ ^o ック標準装備	
	Y12	17/11~	L 175	15,000	パドルシフト未確認	
エキスパート	W11	11/6~	L 159	7,000		
	W11	11/6~	L 174	15,000	アバ ^o ック装着車	
エクストレイル	注6 T30	12/11~19/7	L 174	15,000	アバ ^o ック標準装備	
	T31	19/8~25/11	L 175	15,000	アバ ^o ック装着車	
	T32	25/12~	調査中			
エスカルゴ	G20	1/ ~	L 106	5,000		
ADバン	Y10	56 ~ 5/8	L 106	5,000	15MMのスア ^o -サ ^o 必要	
	Y10	5/9~11/5	L 159	7,000		
	Y10	5/9~11/5	L 174	15,000	アバ ^o ック装着車	
	Y11	11/6~	L 174	15,000	アバ ^o ック標準装備	
	Y12	18/12~	L 175	15,000	アバ ^o ック装着車	
NXクーペ	B13	2/1~	L 106	5,000	スホ ^o -ツオ ^o -トス ^o ス ^o ツヨ ^o +ACC付 生産中止	
エルグランド	E50	9/5~12/7	L 171	15,000	デュアルアバ ^o ック車	
	E50	12/8~14/4	L 174	15,000	アバ ^o ック標準装備	
	E51	14/5~	L 175	15,000	アバ ^o ック標準装備	
	E52	22/8~	L 177	15,000	アバ ^o ック標準装備	
オッティ (ミツ ^o OEM)	H91W	17/6~	L 370	7,000	アバ ^o ック標準装備	
オースター	A10	56 ~ 60	L 101	5,000		
スタンザ/リベルタピラ	T12	57 ~	L 106	5,000		
キャラバン	E20/23	48 ~ 60	L 101	5,000		
ホームー	E24	61/~7/	L 106	5,000		
	E24	61/~7/	L 155	9,000	ACC付車	
	図1 注2 E24	7/ ~13/7	L 159	7,000		
	E24	7/ ~13/7	L 174	15,000	アバ ^o ック装着車	
	E25	13/8~	L 174	15,000	アバ ^o ック有/無共通	
キューブ	Z10	10/2~13/4	L 174	15,000	アバ ^o ック標準装備	
	Z10	13/5~14/8	L 174	15,000	アバ ^o ック標準装備	
	Z11	14/9~15/4	L 176	15,000	アバ ^o ック標準装備	
	注5 Z11	15/5~20/10	L 176	15,000	アバ ^o ック標準装備	
	注7 Z12	20/11~	L 177	16,000	アバ ^o ック標準装備	
クルー	注2 K30	7/1 ~14/6	L 159	7,000		
	K30	7/1 ~14/6			アバ ^o ック装着車	
クリッパー	70系	15/10~	L 370	7,000	アバ ^o ック装着車 ミツ ^o OEM	
サニー	B10	45 ~ 52	(L 104)	5,000		
	B310	52 ~ 56	L 101	5,000		
	B11/B12	57~1/12	L 106	5,000		
	B13	2/1~5/12	L 106	5,000		
	B13	2/1~5/12	L 155	9,000	ACC付車	
	B13	2/1~5/12	廃番		スホ ^o -ツオ ^o -トス ^o ス ^o ツヨ ^o +ACC付	
	ルキノ	B14	6/1~10/9	L 159	7,000	
サニートラック	B14	6/1~10/9	L 174	15,000	アバ ^o ック装着車	
	B15	10/10~16/10	L 174	15,000	デュアルアバ ^o ック標準装備	
	45 ~	(L 104)	5,000			
サニーカリフォルニア	注2 Y10	6/5~8/5	L 159	7,000	アバ ^o ック装着車 取付不可	

ステアリング・ボスキット適合表

2015年 12月現在

NISSAN						
車名	型式	年式	品番	定価(税別)	備考	
サファリ	160系	56～62	L101	5,000		
	Y60	63～9/10	L106	5,000		
	Y61	9/11～19/7	L174	15,000	エアバック標準装備	
シルビア		51～53	(L104)	5,000		
シルビア / ガゼール	S110	54～58	L101	5,000		
シルビア	S12/13	58～5/9	L106	5,000		
	S13	3/1～5/9	(L110Z)	5,000	SUPER HICAS付車	
	S14	5/10～7/5	L159	7,000		
	S14	5/10～7/5	L160	8,000	SUPER HICAS付車	
	S14	7/6～10/12	L174	15,000	シングルエアバック車	
	S14	7/6～10/12	L171	15,000	デュアルエアバック車	
	S15	11/1～14/11	L174	15,000	デュアルエアバック標準装備	
シューク	F15	22/6～	L177	16,000	エアバック標準装備	
シーマ	Y31/Y32	63～8/5	全車種取付不可			
	注6 Y33	8/6～12/12	L171	15,000	デュアルエアバック車	
	F50	13/1～	全車種取付不可			
GT-R	注7注8 R35	19/12～	L177	16,000	エアバック標準装備	
スカイライン	GC110	47～52	廃番			
	GC10	45～57	L101	5,000	GC210	
	注1 R30	58～59	L101	5,000		
	R31	60～1/4	L106	5,000		
	R32	1/5～5/8	L106	5,000	ACC、HICAS無	
	R32	1/5～3/7	(L110Z)	5,000	ACC無、HICAS付	
	R32	1/5～3/7	L154	9,000	ACC付、HICAS付	
	R32	1/5～5/8	L155	9,000	ACC付、HICAS無	
	R32	3/8～5/8	(L110Z)	5,000	ACC無、HICAS付	
	R32	3/8～5/8	L153Z	9,000	ACC付、HICAS付	
	R33	5/9～6/12	L159	7,000		
	R33	5/9～6/12	L160	8,000	SUPER HICAS付車	
	R33	5/9～6/12	廃番			ACC付車
	R33	7/1～7/12	L174	15,000	シングルエアバック車	
	R33	7/1～7/12	L174	15,000	デュアルエアバック車	
	R33	8/1～10/4	L174	15,000	デュアルエアバック標準装備	
	R34	10/5～13/5	L174	15,000	エアバック標準装備	
	注4 R34	10/5～13/5	L174	15,000	AT車デュアルエアバック	
	V35	13/6～18/10	L175	15,000	エアバック標準装備	
注7 V36	18/11～	L177	16,000	エアバック標準装備		
スカイライン クーペ	注7 V36	19/10～	L177	16,000	エアバック標準装備	
スカイライン クロスオーバー	注7 J50	21/7～	L177	16,000	エアバック標準装備	
ステージア	C34	8/10～10/7	L174	15,000	デュアルエアバック車	
	注4 C34	10/8～13/9	L174	15,000	エアバック標準装備	
	M35	13/10～19/6	L175	15,000	エアバック標準装備	
セフィーロ	注1 A31	63～6/8	L106	5,000		
	A31	63～6/8	L155	9,000	ACC付車	
	注 A31	63～6/8	L156	15,000	DUET-SS装着車	
	A32	6/9～10/11	L174	15,000	エアバック装着車	
	A33	10/12～13/7	L174	15,000	デュアルエアバック標準装備	
マイ後	A33	13/8～15/3	L175	15,000	デュアルエアバック標準装備	
セフィーロワゴン	A32	9/6～12/8	L174	15,000	デュアルエアバック車	

ステアリング・ボスキット適合表

2015年 12月現在

NISSAN		車名	型式	年式	品番	定価(税別)	備考
セドリック / グロリア	注1	N330	46 ~ 54	L 101	5,000		
	注1	N430	55 ~ 57	L 101	5,000		ACC車 取付不可
	注1	Y30	58 ~ 61	L 101	5,000		フルビック機能付車
			58 ~ 61	L 106	5,000		フルビック機能無車
	Y30	58 ~ 61					ACC車 取付不可
	Y31	62 ~ 3/5	L 106	5,000		ACC車 取付不可	
	Y32	3/6 ~ 7/5	L 159	7,000			
	Y32	3/6 ~ 7/5	L 160	8,000		SUPER HICAS付車	
	Y32	3/6 ~ 7/5	廃番				ACC付車
	注6	Y33	7/6 ~ 11/6	L 174	15,000		シングルエアバッグ車
	注6	Y33	7/6 ~ 11/6	L 171	15,000		デュアルエアバッグ車
	注6	Y34	11/7 ~ 15/4	L 174	15,000		デュアルエアバッグ標準装備
			11/7 ~ 15/4				ACC付車
セドリック / グロリア ワゴン/バン	注1	Y30	58 ~ 11/8	L 101	5,000		フルビック機能付車
		Y30	58 ~ 11/8	L 106	5,000		フルビック機能無車
	注2	Y30	5/ ~ 8/12	L 159	7,000		
	注6	Y30	9/1 ~ 11/8	L 174	15,000		エアバッグ装着車 VDC付不可
セレナ	C23	6/6 ~ 11/5	L 159	7,000			
	C23	6/6 ~ 11/5	L 160	8,000		SUPER HICAS付車	
	C23	7/9 ~ 11/5	L 174	15,000		エアバッグ装着車	
	注3	C24	11/6 ~ 17/5	L 174	15,000		エアバッグ標準装備
	C25	17/5 ~ 22/10	L 175	15,000		エアバッグ標準装備	
	注7	C26	22/11 ~	L 177	16,000		エアバッグ標準装備
ダットサン トラック	GD20	54 ~ 60	L 101	5,000			
	CD21	61 ~	L 106	5,000			
	D22	9/2 ~ 14/8	L 159	7,000			
	D22	9/2 ~ 14/8	L 174	15,000		エアバッグ標準装備	
	V10	10/12 ~ 15/5	L 174	15,000		エアバッグ標準装備	
ティアナ	J31	15/2 ~ 20/6	L 175	15,000		エアバッグ標準装備	
ティアダ	C11	16/9 ~	L 175	15,000		エアバッグ標準装備	
テラノ	YD21	60 ~ 7/9	L 106	5,000			
	YD21	60 ~ 7/9	L 155	9,000		ACC付車	
レグラス	R50	7/10 ~	L 174	15,000		シングルエアバッグ車	
デイズ	注7 B21W	25/6 ~	L 373	8,000		エアバッグ標準装備	
デュアルリス	注7 J10	19/5 ~	L 175	15,000		エアバッグ標準装備	
ノート	E11	17/1 ~ 24/8	L 175	15,000		エアバッグ標準装備	
	E12	24/9 ~	L 177	16,000		エアバッグ標準装備	
バルサーエクサ / ラングレー	N12/N13	57 ~ 2/6	L 106	5,000			
PAO	K10	1/1 ~ 3/2	L 106	5,000			
バルサー	N14	2/7 ~ 6/12	(L 111)	5,000			
	N15	7/1 ~ 12/8	L 174	15,000		エアバッグ標準装備	
バネット	KMC120	54 ~ 60	L 101	5,000			
	KHGC	61 ~ 6/5	L 106	5,000			
		6/5 ~	L 402	5,000		(OEM マット ホソ)	
バネット ラルゴ	C22	53 ~ 6/4	L 106	5,000			
バネット セレナ	C23	3/5 ~ 6/5	L 106	5,000			
	C23	3/5 ~ 6/5	(L 110Z)	5,000		SUPER HICAS付車	
バネット NV200	M20	21/5 ~	L 175	15,000		エアバッグ標準装備	
ピノ (ス* OEM)	HC24	19/1 ~	L 771	11,000		エアバッグ標準装備	
フィガロ		3/2 ~	L 106	5,000			
フーガ	注7 注9	Y50	16/10 ~ 21/10	L 175	15,000		エアバッグ標準装備

ステアリング・ボスキット適合表

2015年 12月現在

NISSAN					
車名	型式	年式	品番	定価(税別)	備考
フェアレディ	S130	53～58	L101	5,000	
	Z31	58～1/9	L106	5,000	
	Z32	1/10～12/7	L106	5,000	ACC、HICAS無
	Z32	1/10～6/9	(L110Z)	5,000	ACC無、HICAS付
	Z32	1/10～6/9	L153Z	9,000	ACC付、HICAS付
	Z32	1/10～6/9	L155	9,000	ACC付、HICAS無
	注3 Z32	6/10～12/7	L174	15,000	シングルIPAック車
注3 Z32	6/10～12/7	L171	15,000	デュアルIPAック車	
Z33	14/8～20/12	L175	15,000	IPAック標準装備	
注7 Z34	20/12～	L177	16,000	IPAック標準装備	
プリメーラ	P10	2/2～7/8	L106	5,000	15MMのスパーサー必要
プリメーラ / プリメーラワゴン	P11	7/9～13/1	L174	15,000	IPAック装着車
	P12	13/2～17/12	L174	15,000	リアマテック車不可
プレセア	R10	2/6～6/12	L106	5,000	スパーサー+ジョイント+ACC付 生産中止
	R10	2/6～6/12	L155	9,000	ACC付車
	R11	7/1～12/8	L174	15,000	IPAック標準装備
ブルーバード	P910	54～58	L101	5,000	
	U11	58～63	L106	5,000	ACC車、スパーサー+ジョイント車は取付不可
	U12	63～3/9	L106	5,000	
	U12	63～3/9	L155	9,000	ACC付車
	注 U12	63～3/9	L156	15,000	DUET-SS装着車
	U13	3/10～7/1	(L111)	5,000	
	U13	7/1～7/12	L174	15,000	シングルIPAック車
シルフィ	U14	8/1～12/8	L174	15,000	デュアルIPAック車
	G10	12/9～18/5	L174	15,000	IPAック標準装備
	G11	18/6～	L175	15,000	IPAック標準装備
プレジデント	全車種取付不可				
プレーリー	M10	57～7/8	L106	5,000	
	M11	7/9～10/10	L174	15,000	シングルIPAック車
リパティ	M12	10/11～16/12	L174	15,000	IPAック標準装備
プレサージュ	U30	10/6～11/10	L174	15,000	IPAック標準装備
バサラ	JU30	11/11～	L174	15,000	IPAック標準装備
	JU31	15/6～	L175	15,000	IPAック標準装備
マーチ、Be-1	K10	57～3	L106	5,000	
	K11	4/1～6/12	(L111)	5,000	
マーチカプリオレ	K11	7/1～14/2	L174	15,000	IPAック標準装備
	K11	9/9～14/2	L174	15,000	デュアルIPAック車
	K12	14/3～15/4	L176	15,000	IPAック標準装備
	注5 K12	15/5～22/6	L176	15,000	IPAック標準装備
注7 K13	22/7～	L177	16,000	IPAック標準装備	
マキシマ	J30	63～6/8	L106	5,000	
	J30	63～6/8	L155	9,000	ACC付車
	注 J30	63～6/8	L156	15,000	DUET-SS装着車
ミストラル	R20	6/6～10/8	L106	5,000	
		8/3～10/8	L174	15,000	IPAック装着車
ムラーノ	Z50	16/9～20/9	L175	15,000	IPAック標準装備
モコ (スパーサーOEM)	MG21	14/4～18/1	L771	11,000	IPAック標準装備
	MG22	18/2～	L771	11,000	IPAック標準装備
ラシーン	NB14	7/1～12/8	L174	15,000	シングルIPAック車

ステアリング・ボスキット適合表

2015年 12月現在

NISSAN						
車名	型式	年式	品番	定価(税別)	備考	
ラルゴ	W30	5/6~11/6	L159	7,000		
	W30	5/6~11/6	L160	8,000	SUPER HICAS付車	
	W30	7/9~11/6	L174	15,000	エアバック装着車	
ラフェスタ	B30	16/12~	L175	15,000	エアバック標準装備	
リーフ	注7 ZEO	22/12~	L177	16,000	エアバック標準装備	
ルークス (双灯OEM)	ML21	21/12~	L771	11,000	エアバック標準装備	
ルネッサ	N30	9/10~13/9	L174	15,000	エアバック標準装備	
レパード	注1 F30	56~61	L101	5,000	ACC車 取付不可	
	注1 F31	61~4/5	L106	5,000	ACC車 取付不可	
J.フェリー	PY32	4/6~8/2	全車種取付不可			
	PY33	8/3~	L171	15,000	デュアルエアバック車	
ローレル スピリット	B11/B12	57~	L106	5,000		
ローレル	注1 C230	51~55	L101	5,000		
	注1 C31	55~59	L101	5,000	ACC車 取付不可	
	注1 C32	59~63	L106	5,000	ACC車 取付不可	
	注1 C33	1/~4/12	L106	5,000		
	C33	1/~4/12	L155	9,000	ACC付車	
	注 C33	1/~4/12	L156	15,000	DUET-SS装着車	
	C33	1/~4/12	L155	9,000	シフトマチック付車	
	C34	5/1~6/9	L159	7,000		
	C34	5/1~6/9	L160	8,000	SUPER HICAS付車	
	C34	5/1~6/9	廃番		ACC付車	
	C34	6/9~9/6	L174	15,000	エアバック装着車	
	注6 C35	9/7~15/1	L174	15,000	デュアルエアバック標準装備	
	180SX	S13	1/5~5/9	L106	5,000	
S13		3/1~5/9	(L110Z)	5,000	SUPER HICAS付車	
S13		5/10~7/5	L159	7,000		
S13		5/10~7/5	L160	8,000	SUPER HICAS付車	
S13		7/6~9/10	L174	15,000	シングルエアバック車	
S13		7/6~9/10	L171	15,000	デュアルエアバック車	

注1 この車種のうち、テレスコピック機能付きの車種は15MMのスペーサーが必要です。

注2 この車種のうち、L106で適合する車種もありますので純正ステアリングを一回はずして確認して下さい。
(ボス側にリタンピンを打ち込むタイプ)

注3 この車種のうち、ホーンカブラーの形状の違う車種があります純正ステアリングを一回はずして確認して下さい。
形状の違う物は取付出来ません。

注4 シフトマチック/ディアルマチック装着車に取付出来ませんが、ステアリング上でのシフトチェンジは出来なくなります。

注5 ステアリングの固定方法が2種類あります。
A. ナットで止めるタイプはL175
B. ボルトで止めるタイプはL176
問い合わせの時、止めかたを確認して下さい。

注6 VDC装着車は取付不可 (トラクションコントロール)

注7 ステアリング上のホーン以外のスイッチ類の機能は使用出来なくなります。
純正ステアリング上のスイッチでしか操作できない装備および機能は使用できなくなります。(例 モーター、オーディオ類、オートクルーズなど)
尚、全てのメーカー・タイプ・グレードでの車両確認は出来かねますので、注意/警告等の表示が出る場合も考えられます。

注8 二段式エアバックの為、別売のUターンハーネス、オス一本が必要です(Uターンハーネス=エアバックミラー)。定価1,000

注: DUET-SS 装着車とは、スーパーソニックサスペンション+電子制御 パワーステアリングのことを言います。

ステアリング・ボスキット適合表

2015年 12月現在

HONDA					
車名	型式	年式	品番	定価(税別)	備考
アコード	CA系	51~1/8	L 201	5,000	
	CA系	51~1/8	L 251	7,000	ACC付車
	CB系	1/9~5/8	(L 203)	5,000	ACC付車 生産中止
	CD系	5/9~7/8	(L 206)	5,000	ACC付車 生産中止
	CD系	7/9~9/8	(L 208)	5,000	ACC付車 生産中止
	注2 CD系	5/9~9/8	L 270	15,000	エアバック装着車
アコード / トルネオ	注2 CF/CL系	9/9~14/9	L 271	15,000	エアバック標準装備
	CL系	14/10~20/12	L 271	15,000	エアバック標準装備
アコード クーペ	CB系	1/9~5/8	廃番		ACC付車 廃番
	CB系	1/9~5/8	L 260	15,000	エアバック装着車
	CD系	5/9~9/8	L 270	15,000	エアバック装着車
アコード ワゴン	CB9	1/9~5/8	L 260	15,000	エアバック標準装備
	CE系	5/9~9/8	(L 206)	5,000	
	注2 CE/CF系	5/9~9/8	L 270	15,000	エアバック装着車
	注2 CF系	9/9~14/10	L 271	15,000	エアバック標準装備
	CM系	14/11~20/12	L 271	15,000	エアバック標準装備
アスコット	CB系	1/9~5/10	(L 203)	5,000	ACC付車 生産中止
	注2 CB/CE系	1/9~9/5	L 260	15,000	エアバック装着車
	CE系	5/11~9/5	(L 204)	5,000	
	CE系	5/11~9/5	L 253	8,000	ACC付車
アスコット イノーバ	CB系	4/3~7/2	(L 204)	5,000	
	CB系	4/3~7/2	L 253	8,000	ACC付車
	CB系	4/3~7/2	L 260	15,000	エアバック装着車
アクティ	VH/HH系	57~2/2	L 201	5,000	
ストリート	HH系	2/3~10/10	L 201	5,000	
	HA/ HH系	11/1~	L 201	5,000	
	HA/ HH系	11/1~	L 271	15,000	エアバック装着車
アクティトラック	HA8/9	21/12~	L 273	15,000	エアバック装着車
アヴァンシア	TA系	11/9~15/7	L 271	15,000	エアバック標準装備
インサイト	ZE1	11/10~21/2	L 271	15,000	エアバック標準装備
	注5 ZE2	21/2~	L 273	15,000	エアバック標準装備
インスパイア / セイバー	CB系	1/9~7/1	(L 204)	5,000	
	CB系	1/9~7/1	L 253	8,000	ACC付車
	注2 CB系	1/9~7/1	L 260	15,000	エアバック装着車
	UA系	7/2~10/9	(L 207)	5,000	ACC付車 生産中止
	注2 UA系	7/2~10/9	L 270	15,000	エアバック装着車
	注2 UA系	10/10~15/5	L 271	15,000	エアバック標準装備
	注2 UA系	15/6~16/10	L 271	15,000	エアバック標準装備
	UC系	16/11~			
インテグラ	AV系	56~1/4	L 201	5,000	
	DA系	1/5~5/5	(L 203)	5,000	
	注1 DC/DB系	5/6~	(L 205)	5,000	
	DC/DB系	5/6~13/6	L 260ver3	15,000	エアバック装着車
タイプ R	DC系	13/7~19/2	L 271	15,000	エアバック標準装備
インテグラ SJ	EK系	8/3~	(L 208)	5,000	
ヴェゼル	注5 RU	25/12~	L275	19,000	エアバック標準装備
HR-V	GH1	10/9~18/2	L 271	15,000	エアバック標準装備
S-MX	注3 E-RH	8/11~14/1	L 271	15,000	エアバック標準装備
S2000	AP1	11/4~16/10	L 271	15,000	エアバック標準装備
		注：VGS付車（車速応動可変ギアステアリング）は取付不可			
	AP2	16/11~	L 271	15,000	タイプ V 未確認

ステアリング・ボスキット適合表

2015年 12月現在

HONDA						
車名	型式	年式	品番	定価(税別)	備考	
バモス	注3 HM1/2	11/6~	L 271	15,000	Iパック標準装備	
バモスホピオ	注5 HM3/4	15/4~	L 271	15,000	Iパック標準装備	
ビート	PP1	3/9~7/10	(L 204)	5,000	Iパック装着車 取付不可	
ピガー	CA	51~1/8	L 201	5,000		
	CA	51~1/8	L 251	7,000	ACC付車	
	CB/CC	1/9~7/2	(L 204)	5,000		
	CB/CC	1/9~7/2	L 253	8,000	ACC付車	
	注2 CB/CC	1/9~7/2	L 260	15,000	Iパック装着車	
フィット	注3 GD1	13/6~16/5	L 271	15,000	Iパック標準装備	
	注3 GD3/4	16/6~19/9	L 271	15,000	Iパック標準装備	
	注5 GE6/7	19/10~25/8	L 273	15,000	Iパック標準装備	
	注5 GK系	25/9~	L275	19,000	Iパック標準装備	
	フィットシャトル	GG7/8	23/6~	調査中		
フィットハイブリッド	注5注7図4 GP	22/10~	L 273	15,000	Iパック標準装備	
フリード	GB	20/5~	L 273	15,000	Iパック標準装備	
プレリユード	AB/BA	53~3/8	L 201	5,000		
	AB/BA	53~3/8	L 251	7,000	ACC付車	
	BB1	3/9~8/10	(L 204)	5,000		
	BB1	3/9~8/10	L 253	8,000	ACC付車	
	注2 BB5/8	8/11~12/12	L 271	15,000	Iパック標準装備	
ホライゾン		~6/2	L 502	5,000		
ジャズ (仮 OEM)		6/3~7/5	L 552	7,000		
		7/6~7/12	L 570	7,000	Iパック装着車	
モビリオ / スパイク	注3 GB1/2	14/2~20/6	L 271	15,000	Iパック標準装備	
	GK1/2	17/12~20/6	L 271	15,000	Iパック標準装備	
ライフ	注3 E-JA	9/4~15/8	L 271	15,000	Iパック標準装備	
	注4 JB系	15/9~20/10	L 271	15,000	Iパック標準装備	
	JC系	20/11~	L 273	15,000	Iパック標準装備	
ラグレイト	RL1	11/6~	L 271	15,000	Iパック標準装備	
ラファーガ	CE4/5	5/11~9/5	(L 204)	5,000		
	CE4/5	5/11~9/5	L 253	8,000	ACC付車	
	注2 CE4/5	5/11~9/5	L 260	15,000	Iパック装着車	
レジェント	KA1/3	62~2/10	L 201	5,000		
	KA1/3	62~2/10	L 251	7,000	ACC付車	
	注2 KA5/8	2/11~8/2	廃番		Iパック装着車	
	注2 KA9	8/3~16/9	L 271	15,000	Iパック標準装備	
	KB1	16/10~				
ロゴ	注3 GA	8/10~13/6	L 271	15,000	Iパック標準装備	

注1 この車種のうち、タイプRに取り付け出来る車種と出来ない車種があります。

純正ステアリングを一回は必ず適合品番で合わせて確認して下さい。

(ホンガ 鳴る 鳴らない)

(ウイカーがリターンする、しない ボスの形状がちがう)

注2 クルーズコントロール付車はクルーズコントロール機能が使用出来なくなります。

注3 マルチマチック装着車に取り付け出来ますが、その機能が使用出来なくなります。

注4 の車種は L271 ラベルに赤丸シールの付いている物を使用して下さい。

(付属のホーンカバー使用)

注5 ステアリング上のホーン以外のスイッチ類の機能は使用出来なくなります。

純正ステアリング上のスイッチでしか操作できない装備および機能は使用できなくなります。(例 モーター、オーディオ類、オートクルーズなど)

尚、全てのメーカー・タイプ・グレードでの車両確認は出来かねますので、注意/警告等の表示が出る場合も考えられます。

注6 レーザークルーズ(追突軽減ブレーキ)付車は取り付け出来ません

注7 ボスをボルトで固定する車両の一部で、セレーションの噛合い長さが短い場合があります。

ボルトを既定トルクで締めボスを固定できれば問題ありません。

ステアリング・ボスキット適合表

2015年 12月現在

MITSUBISHI						
車名	型式	年式	品番	定価(税別)	備考	
i (アイ)	HA1W	18/1~	L 370	7,000	Iパック装着車	
RVR	N21/23	3/2~9/10	L 354	7,000	ACC付車 生産中止	
	N21/23	3/2~9/10	L 370	7,000	Iパック装着車	
	N60/70系	9/11~15/1	L 370	7,000	Iパック装着車	
	注6 GA3/4	22/2~	L 373	8,000	Iパック標準装備	
アウトランダ	CW5W	17/10~19/9	L 370	7,000	Iパック標準装備	
	注5 CW5,6W	19/10~	L 372	8,000	Iパック標準装備	
eKワゴン	注3 注3 HB1	13/10~18/8	L 370	7,000	Iパック標準装備	
	注3 注3 H82W	18/9~	L 371	18,500	Iパック標準装備	
eKカスタム	注6 B11W	25/6~	L 373	8,000	Iパック標準装備	
エアトレック	注3 注3 CU4	13/6~17/10	L 371	18,500	Iパック標準装備	
エクリプス	D27	2/1~7/5	(L 305)	5,000		
	D32	7/6~12/9	L 360	16,000	Iパック/ACC付車	
FTO	DE3	6/10~12/9	(L 307)	5,000		
	DE3	6/10~12/9	L 370	7,000	Iパック装着車	
エモロード	E52/54	4/9~7/10	(L 307)	5,000	ラジコン付車 / ACC付車 生産中止	
カリスマ	E-E	8/10~11/10	L 370	7,000	Iパック標準装備	
ギャラン / エテルナ	E39A	63~4/4	(L 305)	5,000		
	E53/57	4/5~8/8	(L 307)	5,000	ACC付車 生産中止	
ギャラン レグナム	EA/EC	8/9~14/12	L 370	7,000	Iパック標準装備	
ギャランスポーツ	E54/74	6/9~7/11	(L 307)	5,000		
ギャラン フォルテス	注4 CY4A	19/8~	L 372	8,000	Iパック標準装備	
グランデス	NA4W	15/5~21/3	L 372	8,000	Iパック標準装備	
コルト	注3 注3 Z20	14/11~	L 371	18,500	Iパック標準装備	
コルトプラス	注3 注4 Z20	16/10~	L 371	18,500	Iパック標準装備	
シグマ	A112	51~2/10	廃番			
	F11/27	2/11~7/8	(L 305)	5,000	ラジコン付車 / ACC付車 生産中止	
シャリオ	DO8W	58~3/4	廃番			
シャリオ グランディス	N33	3/5~9/9	L 354	7,000		
	N33/64系	8/5~9/9	L 370	7,000	Iパック装着車	
	N80/90系	9/10~15/4	L 370	7,000	Iパック標準装備	
GTO	Z16A	2/10~12/9	L 360	16,000	Iパック/ACC付車	
	Z16A	2/10~12/9	L 370	7,000	Iパック装着車	
シーブ	注2 J54	52~	L 351	10,000		
パット又はリング付のステアリングはパット/リングを取らなければ取り付け出来ません。						
スタリオン	A183	57~1/12	廃番			
ストラダ		3/5~11/3	L 354	7,000		
タウンボックス	U60系	11/4~	(L 308)	5,000		
	U60系	11/4~	L 370	7,000	Iパック装着車	
チャレンジャー	K96	8/7~13/10	L 370	7,000	Iパック標準装備	
ダイヤモンド	F11/27	2/5~6/12	(L 305)	5,000	ラジコン付車 / ACC付車 生産中止	
	F31/47	7/1~17/12	(L 307)	5,000	Iパック/ACC付車 不可	
ダイヤモンド ワゴン	K45WLR	5/~9/6	廃番		ラジコン付/ACC付車	
	F36W	9/10~13/10				
ディオ	注3 注3 CR9W	12/1~18/3	L 371	18,500	Iパック標準装備	
デリカ / パジェロ	LO/J1	~62	L 352	7,000		
	P23	62~63	廃番			
デリカ	C25	62/9~	L 354	7,000		
デリカ スペースギア	PF	6/6~18/12	L 354	7,000	Iパック装着車	
	PF	6/6~18/12	L 370	7,000	Iパック装着車	
	PF	6/6~18/12	L 360	16,000	Iパック/ACC付車	

ステアリング・ボスキット適合表

2015年 12月現在

MITSUBISHI						
車名		型式	年式	品番	定価(税別)	備考
デリカD:5	注4	D5CV5W	19/1~	L 372	8,000	エアバック標準装備
デリカD:3		BM20	22/10~	L 175	15,000	エアバック標準装備
トライトン	注6	KB9T	18/8~	L 370	7,000	エアバック装着車
パジェロ		L1系	63/10~3/1	(L 305)	5,000	
		V20/40系	3/1~11/8	L 354	7,000	
		V20/40系	3/1~11/8	L 370	7,000	エアバック装着車
		V20/40系	9/4~11/8	L 370	7,000	エアバック標準装備
	図3 注3	V60/70系	11/9~18/10	L 371	18,500	エアバック標準装備
		V80/90系	18/10~			エアバック標準装備
パジェロ ミニ		H56	6/12~10/9	(L 306)	5,000	
	注1	H56	6/12~10/9	L 361	7,000	エアバック装着車
	注2	H56	6/12~10/9	L 370	7,000	エアバック装着車
		H58	10/10~	L 370	7,000	エアバック標準装備
パジェロ ジュニア	注1	H57	7/11~10/6	L 361	7,000	エアバック標準装備
	注2	H57	7/11~10/6	L 370	7,000	エアバック標準装備
パジェロイオ	図3 注3	H76	10/6~19/8	L 371	18,500	エアバック標準装備
ミニカ アミ55		H21/H31	60~10/9	(L 306)	5,000	
ミニカ/トッポ	注1	H31	8/9~10/9	L 361	7,000	エアバック装着車
	注2	H31	8/9~10/9	L 370	7,000	エアバック装着車
		H40系	10/10~	(L 308)	5,000	
		H40系	10/10~	L 370	7,000	エアバック装着車
トッポ		H82	H20/9~	L 370	7,000	エアバック標準装備
ミニキャブ ブラボ-		H21	1/1~10/12	(L 306)	5,000	
		U61	11/1~	(L 308)	5,000	
		U61	11/1~	L 370	7,000	エアバック装着車
ミラージュ / ランサー		A151	53~62/8	廃番		C13A、A141、A174系
		C63A	62/9~3/9	(L 305)	5,000	エアバック付車 取付不可
		CA4A	3/10~7/9	L 354	7,000	
		CJ/CK	7/10~13/12	(L 308)	5,000	
EVO VII、VIII、IX	図3 注3	CJ/CK	7/10~13/12	L 370	7,000	エアバック装着車
	図3 注3	CT9A	14/1~19/9	L 371	18,500	エアバック標準装備
EVO X	注4	CZ4A	19/10~	L 372	8,000	エアバック標準装備
ランサー EVO ワゴン		CT9W	17/9~	L 371	18,500	エアバック標準装備
ディンゴ	図3 注3	CQ2A	10/12~14/12	L 371	18,500	エアバック標準装備
セディア	図3 注3	CS系	12/5~15/2	L 371	18,500	エアバック標準装備
リベロ		CB5/8	4/5~7/8	L 354	7,000	ACC付車 生産中止
		CD5	7/9~14/8	(L 308)	5,000	
		CD5	7/9~14/8	L 370	7,000	エアバック装着車

注1 ステアリング本体にSRSモニターランプのある車種

注2 メーター内にSRSモニターランプのある車種

注3 この車種のうち、ボスの取り付け方が2種類あります

A ボスの内側からナットで止めるタイプはL370

B サイドからボルトで止めるタイプはL371

問い合わせの時、止めかたを確認して下さい。

注4 ステアリング上にあるホーン以外の、機能は使用できません。又 センターデフコントロールスイッチ付車は取付不可。

注5 10MM以上のスペーサーが必要。

注6 ステアリング上のホーン以外のスイッチ類の機能は使用出来なくなります。

純正ステアリング上のスイッチでしか操作できない装備および機能は使用できなくなります。(例 モーター、オーディオ類、オートクルーズ など)

尚、全てのメーカー・タイプ・グレードでの車両確認は出来かねますので、注意/警告等の表示が出る場合も考えられます。

ステアリング・ボスキット適合表

2015年 12月現在

MAZDA/UNOS

車名	型式	年式	品番	定価(税別)	備考	
アクセラ	BK3/5	15/10~21/5	L 475	19,000	エアバック標準装備 六角シャフト車	
	注5 BL	21/6~	L 476	19,000	エアバック標準装備 六角シャフト車	
	注5 BMBY	25/11~	L 476	19,000	エアバック標準装備 六角シャフト車	
アテンザ	注5 GG/GY	14/5~19/12	L 472	10,000	エアバック標準装備	
	注5 GH	20/1~	L 476	19,000	エアバック標準装備 六角シャフト車	
RX-7	SA22C	54~60	L 402	5,000		
	FC3S	60~3/9	L 450	9,000		
	注4 FD3S	3/10~15/4	(L 403)	5,000		
	FD3S	3/10~15/4	L 470	10,000	エアバック装着車	
RX-8	注5 SE3P	15/4~	L 472	10,000	エアバック標準装備	
MX-6 MS-6 / クロノス	GE5B / GEEP	3/10~8/6	L 402	5,000		
MS-8	MB5A	4/2~8/12	L 470	10,000	エアバック装着車	
MS-9	HDES	3/5~7/9	L 402	5,000	エアバック無 ACC付車 生産中止	
MPV	LVEL	1/1~7/10	L 402	5,000	エアバック/ACC 取付不可	
	LVEL	7/11~11/5	L 402	5,000		
	LVEL	7/11~11/5	L 470	10,000	エアバック装着車	
	LW系	11/6~14/8	L 471	10,000	エアバック標準装備	
	注5 LW系	14/9~18/1	L 472	10,000	エアバック標準装備	
	注6 LY系	18/2~	L 472	10,000	エアバック標準装備	
AZ-1 (双キOEM)	PG6	4/9~7/9	L 705	5,000		
AZ-3	EC5SA	3/6~10/6	L 402	5,000		
AZワゴン (双キOEM)	CZ21S	6/9~9/3	(L 707)	5,000		
	注1 Z21	9/4~10/9	(L 708)	5,000	エアバック付、無 共通	
	注2 Z21	9/4~10/9	L 770	10,000	エアバック装着車	
	注1 MD21	10/10~15/2	(L 710)	5,000	エアバック付、無 共通	
	注2 MD21	10/10~15/2	L 770	10,000	エアバック装着車	
	MJ21/22	15/3~	L 771	11,000	エアバック標準装備	
CX-5	注5 KE系	24/2~	L 476	19,000	エアバック標準装備 六角シャフト車	
カペラ / テルスター	CB2/GD	54~6/8	L 402	5,000		
	CG2	6/9~9/8	L 402	5,000	15MMのスパ-サー必要	
	CG2	6/9~9/8	L 470	10,000	エアバック装着車	
	GE/GF	9/9~14/8	L 471	10,000	エアバック標準装備	
キャロル (双キOEM)	AA5	1/~4/8	L 705	5,000		
	注3 AA5	4/9~7/9	(L 707)	5,000		
	AC6P	7/10~10/9	(L 708)	5,000		
	HB	10/10~15/8	(L 710)	5,000		
	HB	10/10~15/8	L 770	10,000	エアバック装着車	
	B24	16/9~21/12	L 771	11,000	エアバック装着車	
	B25	21/12~	L 771	11,000	エアバック装着車	
クレフ	E-GE	4/5~6/12	L 402	5,000	エアバック車 取付不可	
コスモ	HB/NC	57/~3/6	L 402	5,000		
ユーノスコスモ	JC系	2/7~7/	(L 403)	5,000	ホ-ソ配線 カラタイプ	
	JC系	2/7~7/	L 470	10,000	エアバック装着車	
スピアーノ	HF21	14/2~20/10	L 771	11,000	エアバック装着車	
スクラム (双キOEM)	DM51	1/~3/9	L 705	5,000		
		3/10~8/1	(L 707)	5,000		
		8/1~10/12	(L 708)	5,000		
		DG52/62	11/1~17/8	(L 710)	5,000	
		DG52/62	11/1~17/8	L 770	10,000	エアバック装着車
		DG64	17/9~	L 771	11,000	エアバック装着車
センティア	HEEA/P	7/10~	L 470	10,000	エアバック装着車	

ステアリング・ボスキット適合表

2015年 12月現在

MAZDA/UNOS						
車名	型式	年式	品番	定価(税別)	備考	
デミオ	DW	8/8~11/11	L 470	10,000	Iパック標準装備	
	DW	11/12~14/7	L 471	10,000	Iパック標準装備	
	DY3/5	14/8~19/6	L 475	19,000	Iパック標準装備 六角シャフト車	
	注5 DE3/5	19/7~	L 476	19,000	Iパック標準装備 六角シャフト車	
	注5 DJ系	26/09~	L 476	19,000	Iパック標準装備 六角シャフト車	
トリビュート	注5注7 EP系	12/11~18/3	L 472	10,000	Iパック標準装備	
ピアンテ	注5 CC	20/7~	L 476	19,000	Iパック標準装備 六角シャフト車	
ファミリア / レーザー	BD10	55~10/4	L 402	5,000	BFMR BG系	
	BG5	6/6~10/4	L 470	10,000	Iパック装着車	
	BJ5P	10/6~	L 471	10,000	Iパック標準装備	
フェスティバ	DA	62~	L 402	5,000		
プレマシー	CP8	11/5~17/1	L 471	10,000	Iパック標準装備	
	CREW	17/2~	L 475	19,000	Iパック標準装備 六角シャフト車	
ブレッソ	ES6SE	3/5~	L 402	5,000		
ブローブ	E-1ZVT	63~4/9	L 402	5,000	GTは取付不可	
プロシード / マービー		3/2~11/1	L 402	5,000		
プロシード レバンテ (双キ OEM)	TJ/TF	7/2~11/10	(L 708)	5,000		
	TJ/TF	7/2~11/10	L 770	10,000	Iパック装着車	
ベルソナ	MAEP8P	63~	L 402	5,000		
ベリーサ	DC5	16/6~	L 475	19,000	Iパック標準装備 六角シャフト車	
ボンゴ	SS	58~7/5	L 402	5,000		
	SG	7/6~18/4	L 402	5,000	15MMの入°-サー必要	
	注5注7 フンディフリーダ	SG	7/6~11/5	L 470	10,000	Iパック装着車
		11/6~	L 471	10,000	Iパック標準装備	
ミレーニア	TA系	9/7~10/6			Iパック装着車	
ユーノス100 . 300 . 500	MG/MA/CA	1/12~	L 402	5,000		
800	TA系	5/10~8/6	(L 403)	5,000	ACC付車 生産中止	
	注5 TA系	8/6~	L 470	10,000	Iパック装着車	
ラピュタ (双キ OEM)	HP21	11/5~18/4	(L 710)	5,000		
	HP21	11/5~18/4	L 770	10,000	Iパック装着車	
ランティス	CBA	5/9~9/5	L 402	5,000	15MMの入°-サー必要	
	CBA	5/9~9/5	L 470	10,000	Iパック装着車	
ルーチェ、コスモ	HB/HCEP	54~	L 402	5,000		
レビュー	DB3/4/5	1/5~	L 402	5,000		
ロードスター	NA6/8	1/5~9/12	L 402	5,000		
	NA6/8	1/5~9/12	L 470	10,000	Iパック装着車	
	NB6	10/1~17/7	L 471	10,000	Iパック標準装備	
	注5 NCEC	17/8~	L 472	10,000	Iパック標準装備	

注1 メーター内にSRSモニターランプのない車種(機械式エアバック)

注2 メーター内にSRSモニターランプのある車種(電気式エアバック)

注3 この車種のうち、L 705 で適合する車種もありますので 純正ステアリングを一回はずして確認して下さい。

(リターンピンがステアリング側に付いている車種)

注4 この車種のうち、L 402 で適合する車種もありますので純正ステアリングを一回はずして確認して下さい。

(ステアリング側に真鍮板が付いている車種)

注5 ステアリング上のホーン以外のスイッチ類の機能は使用出来なくなります。

純正ステアリング上のスイッチでしか操作できない装備および機能は使用できなくなります。(例 モーター、オーディオ類、オートクルーズなど)

尚、全てのメーカー・タイプ・グレードでの車両確認は出来かねますので、注意/警告等の表示が出る場合も考えられます。

注6 ホーンカプラー形状が長方形で、10極のカプラー付車は取り付け出来ません。純正ステアリングを一回はずして確認して下さい。

注7 4本スポークステアリング車は形状が違いため装着できません。

ステアリング・ボスキット適合表

2015年 12月現在

ISUZU					
車名	型式	年式	品番	定価(税別)	備考
アスカ	JJ510	58~2/	L 502	5,000	
(スバル OEM)	E-BC	3~5/8	L 653	7,000	ACC付車 生産中止
(ホンダ OEM)	CJ1	5/9~7/8	(L 206)	5,000	ACC付車 生産中止
	CJ1	5/9~7/8	L 270	15,000	エアバック装着車
	CJ1	7/9~9/10	(L 208)	5,000	ACC付車 生産中止
	CJ1	7/9~9/10	L 270	15,000	エアバック装着車
117クーペ	PA30	53~56	L 502	5,000	
ジェミニ	PF/JT	50~60	L 502	5,000	
	JJ系	60~5/8	L 502	5,000	
(ホンダ OEM)	MA	5/9~8/10	L 260	15,000	エアバック標準装備
	MJ	8/11~12/6	L 271	15,000	エアバック標準装備
PAネロ		2/5~	L 502	5,000	
ファージ	WFR系	56~59	L 551	7,000	生産中止
	注2 WFS系	59~7/	L 502	5,000	
(ニッサン OEM)	E24	7/8~11/6	L 159	7,000	
	E24	7/8~11/6	L 155	9,000	ACC付車
	E24	7/8~11/6	L 174	15,000	エアバック装着車
ピアッツア	JR130	56~1	廃番		
		1/~	L 502	5,000	
ピークロス	UGS25	9/4~11/3	L 570	7,000	エアバック標準装備
ピックアップ	UBS62	3/10~6/4	L 502	5,000	
	UBS69	6/5~14/12	L 552	7,000	
	注1 UBS69	7/11~14/12	L 570	7,000	エアバック装着車
ミュー	UCS17	1~7/10	L 502	5,000	
ウィザード	UCS69	7/11~10/5	L 552	7,000	
	UCS69	7/11~10/5	L 570	7,000	エアバック装着車
	UES25/73	10/5~14/5	L 570	7,000	エアバック標準装備
ロデオ / ピックアップ	UBS52	57~3/9	廃番		
エルフ	WFR系		L 551	7,000	生産中止

注1 20MM以上のスペーサーが必要です。

注2 この車種のうち、L 502 で適合しない車種もありますので純正ステアリングを一回はずして確認して下さい。
(リタンピンがステアリング側に付いている車種)

ステアリング・ボスキット適合表

2015年 12月現在

SUBARU							
車名	型式	年式	品番	定価(税別)	備考		
R-2	RC1	15/12~	L 676	8,000	Iパック標準装備		
R-1	RJ1	17/1~	L 676	8,000	Iパック標準装備		
インプレッサ	GC/GF	4/11~	L 653	7,000			
	注1 GC/GF	4/11~8/7	L 671	7,000	Iパック装着車		
	注1 GC/GF	8/8~11/8	L 673	7,000	Iパック装着車		
	注1 GC/GF	11/9~12/7	L 674	7,000	シングルIパック車		
	注1 GC/GF	11/9~12/7	L 673	7,000	デュアルIパック車		
	注1注2 GD系	12/8~14/10	L 674	7,000	Iパック標準装備		
	マイ後注2 GD系	14/11~17/5	L 675	8,000	Iパック標準装備		
		GD系	17/6~19/5	L 675B	8,000	Iパック標準装備	
		GH系	19/6~	L 677	8,000	Iパック標準装備	
	注3 GVB	22/7~	L 677	8,000	Iパック標準装備		
	GP GJ	23/11~	調査中				
WRX STI	注3 VAB	26/08~	L 075	15,000	Iパック標準装備		
エクシガ	YA系	20/6~	L 677	8,000	Iパック標準装備		
ヴィヴィオ	KK3/4	4/4~10/11	L 605	7,000			
ピストロ	注4 KK3/4	7/11~10/11	L 605	7,000	機械式Iパック付/無車		
サンバー トライディアス	KV3	2/3~11/1	L 605	7,000			
		11/2~15/11	調査中		Iパック装着車		
トラヴィック		13/9~17/3	全車種取付不可				
ドミンゴ	KJ	58~6/5	廃番				
		FA7/8	6/6~11/1	L 605	7,000		
ジャスティ	KA系	59~	廃番				
ステラ	RN1/2	18/6~	L 676	8,000	Iパック標準装備		
ランカスター	注1 BG9	9/9~10/4	L 671	7,000	シングルIパック車		
	注1 BH9	10/5~15/5	L 674	7,000	Iパック標準装備		
ルクラ	L455/465	22/4~	L 075	15,000	Iパック標準装備		
レガシィ	BC/BF系	1/2~7/9	L 653	7,000	ACC付車 生産中止		
		BG系	7/10~8/6	廃番		Iパック/ACC付車	
	注1 BG系	8/7~10/4	L 671	7,000	シングルIパック車 ACC付車 生産中止		
	注1 BG系	8/7~10/4	L 673	7,000	デュアルIパック車		
	注1注2 BH系	10/5~15/5	L 674	7,000	Iパック標準装備		
	注2 BP/BL	15/6~18/4	L 675B	8,000	Iパック標準装備		
	BP/BL	18/5~21/5	L 677	8,000	Iパック標準装備		
	注3 BR/BM	21/5~	L 074	15,000	Iパック標準装備		
レオーネ	AA系	59~3/3	廃番		ACC付/無		
レオーネバン (ニッサンOEM)	Y10	1/~5/	L 106	5,000			
	Y10	6/~	L 159	7,000			
	Y10	6/~	L 174	15,000	Iパック装着車		
レックス	KNM	61~1/5	(L 604)	5,000			
	KH3	1/6~4/3	(L 604)	5,000			
フォレスター	SF5	9/2~14/1	L 653	7,000			
	注1 SF5	9/2~14/1	L 671	7,000	シングルIパック車		
	注1 SF5	9/2~14/1	L 673	7,000	デュアルIパック車		
	注2 SG	14/2~16/9	L 674	7,000	Iパック標準装備		
	マイ後注2 SG	17/1~19/11	L 675	8,000	Iパック標準装備		
		注2 SH系	19/12~	L 677	8,000	Iパック標準装備	
BRZ	注3 ZC6	H24/3~	L 074	15,000	Iパック標準装備		
プレオ	RA1/2	10/10~22/1	L 605	7,000			
	RA1/2	10/10~22/1	調査中		Iパック装着車		
	L275/285	22/4~	調査中		Iパック標準装備		

注1 この車種のうち、一部ホーン用カプラーの形状が違う物があります、ホーンカプラー形状を確認して下さい 図参照

その場合は取付を中止して電話にて確認して下さい。

注2 スポーツシフト装着車に取付出来ませんが、ステアリング上でのシフトチェンジは出来なくなります。

注3 ステアリング上のホーン以外のスイッチ類の機能は使用出来なくなります。

純正ステアリング上のスイッチでしか操作できない装備および機能は使用できなくなります。(例 モーター、オーディオ類、オートクルーズ など)

尚、全てのメーカー・タイプ・グレードでの車両確認は出来かねますので、注意/警告等の表示が出る場合も考えられます。

注4 メーター内にSRSモニターランプのある車種(電気式エアバック) 取付け不可

ステアリング・ボスキット適合表

2015年 12月現在

SUZUKI						
車名	型式	年式	品番	定価(税別)	備考	
アルト (アルトワークス)	SS20	57～59	廃番			
	CA71	59～63	L 703	5,000		
	CL11V	63～3/8	L 705	5,000	CN21	
	CR22S	3/9～6/10	(L 707)	5,000		
	注1 HA11	6/11～10/9	(L 708)	5,000	エア付、無共通	
	注2 HA11	6/11～10/9	L 770	10,000	エア装着車	
	注1 HA12/22/23	10/10～16/8	(L 710)	5,000	エア付、無共通	
アルトラバン	注2 HA12/22/23	10/10～16/8	L 770	10,000	エア装着車	
	HA24	16/9～21/11	L 771	11,000	エア標準装備	
	HA25	21/12～	L 771	11,000	エア標準装備	
	HE21	14/1～20/11	L 771	11,000	エア標準装備	
	HE22	20/11～	L 771	11,000	エア標準装備	
エスクード	TA01	63～6/10	L 750	7,000		
	TD	6/11～9/10	(L 708)	5,000		
	32/52/62	9/11～14/10	廃番			
	注2 32/52/62	9/11～14/10	L 770	10,000	エア装着車	
グランドエスクード		14/11～17/5				
	94W	17/6～	L 771	11,000	エア標準装備	
		12/12～14/10	L 770	10,000	エア標準装備	
X-90		14/11～17/5				
		7/10～9/12	(L 708)	5,000		
MRワゴン	MF21	13/12～17/12	L 771	11,000	エア標準装備	
	MF22	18/1～	L 771	11,000	エア標準装備	
カプチーノ	EA11	3/10～7/3	(L 707)	5,000		
	EA11	7/4～7/9	(L 708)	5,000		
	注1 EA21	7/10～10/10	(L 708)	5,000	エア付、無共通	
	注2 EA21	7/10～10/10	L 770	10,000	エア装着車	
カルタス	AA41S	58～63	L 703	5,000		
	AA44S	63～3/9	L 705	5,000		
	GTI AA34S	1/4～3/9	L 705	5,000	15MMのエアサー必要	
	AH64S	3/10～6/9	(L 707)	5,000	15MMのエアサー必要	
	注1 AB34S	6/10～13/11	(L 708)	5,000	エア付、無共通	
	注2 AB34S	6/10～13/11	L 770	10,000	エア装着車	
キャリー	ST20	51～53	L 705	5,000		
エブリ	ST30	54～60	廃番			
	SA71	60～63	L 703	5,000		
	SA3	63～2/2	L 705	5,000		
	DA51	2/3～3/9	L 705	5,000		
	DA51	3/10～7/1	(L 707)	5,000		
	DA51	7/2～10/12	(L 708)	5,000		
	DA52	11/1～	(L 710)	5,000		
	DA52	11/1～	L 770	10,000	エア装着車	
	DA62	13/9～17/7	L 770	10,000	エア装着車	
	DA64	17/8～	L 771	11,000	エア装着車	
	クレセントワゴン	注1 GC	7/2～14/8	(L 708)	5,000	エア付、無共通
		注2 GC	7/2～14/8	L 770	10,000	エア装着車
	k e i	注1 HN	10/10～	(L 710)	5,000	エア付、無共通
注2 HN		10/10～	L 770	10,000	エア装着車	
ジムニー 360		46～51	廃番			

ステアリング・ボスキット適合表

2015年 12月現在

SUZUKI						
車名	型式	年式	品番	定価(税別)	備考	
ジムニー 550	注3 CA51	51～62	L 705	5,000		
1000 1300	JB	5/4～	L 703	5,000		
シエラ	JB/JA	63～7/10	L 703	5,000		
	注1 JB/JA	7/11～10/9	(L 708)	5,000	エア付、無 共通	
	注2 JB/JA	7/11～10/9	L 770	10,000	エア装着車	
	注1 JB	10/10～	(L 710)	5,000	エア付、無 共通	
	注2 JB	10/10～	L 770	10,000	エア装着車	
	注1 JB	16/10～	(L 710)	5,000	エア装着車	
	注2 JB	16/10～	L 770	10,000	エア装着車	
	注4 JB23	26/8～	L 771	11,000	エア装着車	
スイフト	HT51	12/1～17/5	L 770	10,000	エア標準装備	
	ZC	16/11～	L 771	11,000	エア装着車	
	注4 ZC72系	22/9～	L 771	11,000	エア装着車	
	注4 ZC72系	22/9～	L 772	11,000	エア/ACC 装着車	
スイフトスポーツ	ZC31	17/9～	L 771	11,000	エア装着車	
	注4 ZC32	22/9～	L 772	11,000	エア装着車	
スプラッシュ	XB32S	20/10～	L 771	11,000	エア装着車	
スペーシア	注4 MK32S	25/3～	L 771	11,000	エア装着車	
セルボ	SS20	52～62	廃番			
	CG72V	63～2/2	L 705	5,000		
セルボモード	CN31S	2/3～7/9	(L 707)	5,000		
	注1 N22	7/10～10/10	(L 708)	5,000	エア付、無 共通	
	注2 N22	7/10～10/10	L 770	10,000	エア装着車	
セルボ	HG21	18/11～	L 771	11,000	エア標準装備	
ツイン	SS20	15/1～17/8	L 770	10,000	ガソリン車 エア装着車	
	SS20	15/1～17/8			ハイブリッド車 エア装着車	
パレット	MK21S	20/1～	L 771	11,000	エア標準装備	
フロンテ	EC22S	45～58	廃番			
	CA71	59～63	L 703	5,000		
	CN11S	63～	L 705	5,000		
ハスラー	注4 MR31S	26/1～	L 771	11,000	エア装着車	
マイティ ボーイ	SS40T	58～62	廃番			
ランディ (ニッサンOEM)	C25	19/1～	L 175	15,000	デュアルエア標準装備	
ワゴンR	CT21	5/9～9/4	(L 707)	5,000		
	注1 CT	9/4～10/9	(L 708)	5,000	エア付、無 共通	
	注2 CT	9/4～10/9	L 770	10,000	エア装着車	
	MC	10/10～15/8	(L 710)	5,000		
	MC	10/10～15/8	L 770	10,000	エア装着車	
	MH22	15/9～20/8	L 771	11,000	エア標準装備	
	MH23	20/9～	L 771	11,000	エア標準装備	
	注4 MH34	24/9～	L 771	11,000	エア標準装備	
ワゴンR ワイド	MA61	9/2～11/5	L 770	10,000	エア標準装備	
ワゴンR プラス	MA63	11/5～12/12	L 770	10,000	エア標準装備	
ワゴンR ソリオ	MA64	12/12～16/4	L 770	10,000	エア標準装備	
ソリオ	注4 MA15S	23/1～	L 771	11,000	エア標準装備	
SX4	YA40系	18/7～	L 771	11,000	エア標準装備	

注1 メーター内にSRSモニターランプのない車種(機械式エアバック)

注2 メーター内にSRSモニターランプのある車種(電気式エアバック)

注3 この車種の内、コラムカバーが大きい(120MM)車種は L703を使用して下さい

注4 ステアリング上のホーン以外のスイッチ類の機能は使用出来なくなります。

純正ステアリング上のスイッチでしか操作できない装備および機能は使用できなくなります。(例 モーター、オーディオ類、オートクルーズなど) 尚、全てのメーカー・タイプ・グレードでの車両確認は出来かねますので、注意/警告等の表示が出る場合も考えられます。

ステアリング・ボスキット適合表

2015年 12月現在

DAIHATSU					
車名	型式	年式	品番	定価(税別)	備考
アトレー	S65	57～61	L 802	5,000	
ハイゼット	S80	62～10/12	L 802	5,000	
	S200系	11/6～16/11	(L 020)	5,000	
	S200系	11/6～16/11	L 871	7,000	IPAック装着車
ハイゼットカーゴ	S320系	16/12～19/11	L 073	15,000	IPAック装着車
	S321/331系	19/12～	L 075	15,000	IPAック装着車
アトレーワゴン	S200系	11/6～17/5	L 871	7,000	IPAック装着車
	S320/330系	17/6～	L 073	15,000	IPAック装着車
アトレー7	S221系	13/1～16/12	L 871	7,000	IPAック装着車
アプローズ	A101S	1/～12/3	L 007	5,000	
エッセ	L235/L245	17/12～	L 073	15,000	IPAック標準装備
オブティ	L300	4/2～7/10	L 804	5,000	
	L300	7/11～10/9	(L 807)	5,000	
	L300	7/11～10/9	L 870	7,000	IPAック装着車
	L800	10/10～14/7	L 871	7,000	IPAック装着車
クー (トヨタ OEM)	M400系	18/5～	L 073	15,000	IPAック標準装備
コペン	L880	14/8～26/5	L 871	7,000	IPAック標準装備
	注2 LA400K	26/6～	L 074	15,000	IPAック標準装備
シャレード	G30	58～61	廃番		
	G100	62～5/1	廃番		
	G200	5/2～11/9	(L 807)	5,000	
	G200	5/2～11/9	L 870	7,000	IPAック装着車
ストーリーア	M100/110	10/2～16/6	L 871	7,000	IPAック標準装備
ソニカ	L405/415	18/6～21/5	L 075	15,000	IPAック装着車
タント	L350/360	15/11～19/11	L 073	15,000	IPAック標準装備
	注1 L370/380	19/12～25/9	L 075	15,000	IPAック標準装備
	注1 注2 L600系	25/10～	L 074	15,000	IPAック標準装備
タント エクゼ	L455/465	21/12～	L 075	15,000	IPAック標準装備
テリオス	J100/120系	9/4～17/11	(L 807)	5,000	
	J100/120系	9/4～17/11	L 870	7,000	IPAック標準装備
テリオスキッド	J111G	10/10～	L 871	7,000	IPAック標準装備
ネイキッド	L760	11/10～16/4	(L 807)	5,000	
	L760	11/10～16/4	L 871	7,000	IPAック標準装備
パイザー	G303	8/9～14/7	(L 807)	5,000	
	G303	8/9～14/7	L 870	7,000	IPAック標準装備
ビーゴ	J200/J210	18/1～	L 073	15,000	IPAック標準装備
ブーン	M300系	16/6～	L 073	15,000	IPAック標準装備
ブーンルミナス	M500/510	20/12～	L 075	15,000	IPAック標準装備
MAX	L950/960	13/12～17/12	L 871	7,000	IPAック標準装備
ミラ	L55	56～60	L 802	5,000	
クォーレ	L70	61～2/2	L 804	5,000	
	L200	2/3～6/8	L 804	5,000	
	L500系	6/9～10/9	(L 807)	5,000	
	L500系	6/9～10/9	L 870	7,000	IPAック装着車
	L700S	10/10～14/11	L 871	7,000	IPAック標準装備
	L250/260	14/12～18/11	L 073	15,000	IPAック標準装備
	L275/285	18/12～	L 075	15,000	IPAック装着車
ミライース	LA300/310	23/9～	L 075	15,000	IPAック標準装備
ミラジーノ	L650/660	16/11～21/4	L 073	15,000	IPAック標準装備
ミラココア	L675/685	21/8～	L 075	15,000	IPAック標準装備

ステアリング・ボスキット適合表

2015年 12月現在

DAIHATSU						
車名	型式	年式	品番	定価(税別)	備考	
ミゼット2	K100	8/4~11/8	L 802	5,000		
	マイ後	K100	11/9~13/10	(L 807)	5,000	
ムーブ	L600系	7/9~10/9	(L 807)	5,000		
	L600系	7/9~10/9	L 870	7,000	エアバック装着車	
	L900	10/10~14/9	L 871	7,000	エアバック標準装備	
	L150/160	14/10~18/9	L 073	15,000	エアバック標準装備	
	L175/185	18/10~	L 075	15,000	エアバック装着車	
	LA100/110	22/12~	L 075	15,000	エアバック装着車	
ムーブコンテ	L575/585	20/8~	L 075	15,000	エアバック標準装備	
ムーブラテ	L550/560	16/8~	L 073	15,000	エアバック標準装備	
リーザ	L100S	61~2/2	L 802	5,000		
		2/3~5/8	L 804	5,000		
YRV	M200系	12/8~17/8	L 871	7,000	エアバック標準装備	
ラガー	F30	59~5/5	廃	番		
	F70系	5/6~9/4	廃	番		
ロッキー	F300S	2/6~9/4	廃	番		

注1 年式・型式・装備が同じ車輜でも個体差により形状が違ふ可能性があります。取付作業を行なう前に必ず形状の確認を行ってください。
(セレーションの噛合い長さが短い場合があります。センターナットを既定トルクで締めボスを固定できれば問題ありません。)

注2 ステアリング上のホーン以外のスイッチ類の機能は使用出来なくなります。

純正ステアリング上のスイッチでしか操作できない装備および機能は使用できなくなります。(例 エア、オーディオ類、オートクルーズなど)
尚、全てのメーカー・タイプ・グレードでの車両確認は出来かねますので、注意/警告等の表示が出る場合も考えられます。

付属ホーンカプラー図一覧

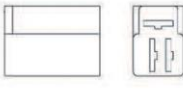
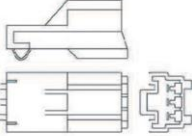
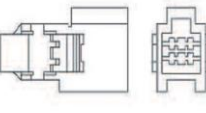
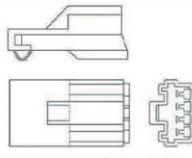
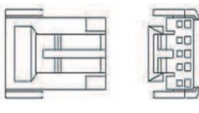
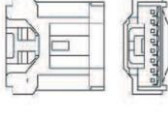
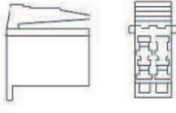
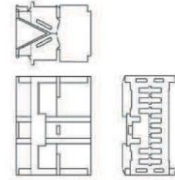
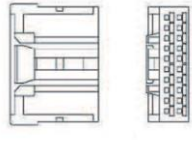
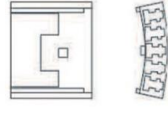
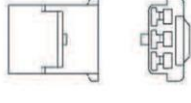
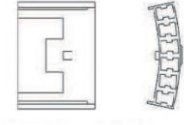
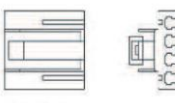
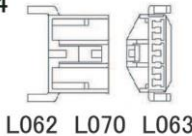
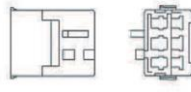
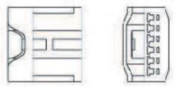
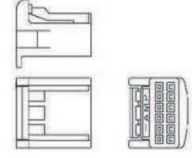
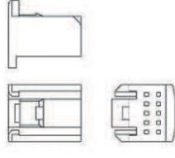
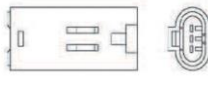
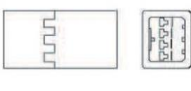
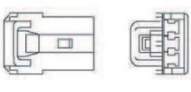
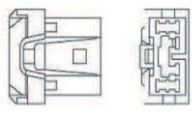
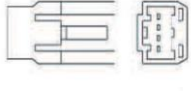
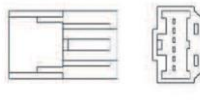
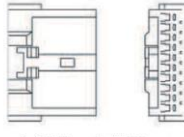
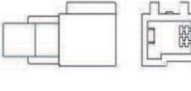
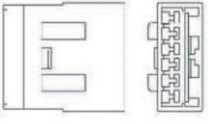
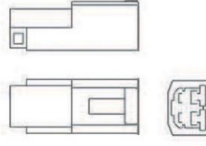
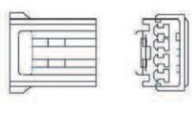
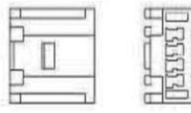
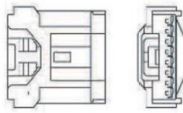
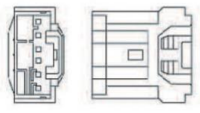
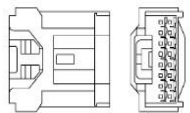
<p>1</p>  <p>L652 L251</p>	<p>2</p>  <p>L670 L672 L673</p>	<p>3</p>  <p>L671</p>	<p>4</p>  <p>L674</p>	<p>5</p>  <p>L675 L675B</p>
<p>6</p>  <p>L677</p>	<p>7</p>  <p>L252 L256 L253 L257 L255</p>	<p>8</p>  <p>L271</p>	<p>9</p>  <p>L273 L274</p>	<p>10</p>  <p>L014 L058 L059 L060 L061 L062 L358 L359 L361</p>
<p>11</p>  <p>L654 L018 L051 L019 L012 L403 L452</p>	<p>12</p>  <p>L058-B (6極)</p>	<p>13</p>  <p>L057</p>	<p>14</p>  <p>L062 L070 L063 L064 L071 L068 L072 L871</p>	<p>15</p>  <p>L065 L066</p>
<p>16</p>  <p>L072 L073 L075</p>	<p>17</p>  <p>L073 L075 L772</p>	<p>18</p>  <p>L074 L772</p>	<p>19</p>  <p>L156</p>	<p>20</p>  <p>L156 L171 L170 L174</p>
<p>21</p>  <p>L110 L110Z L153Z</p>	<p>22</p>  <p>L160</p>	<p>23</p>  <p>L170 L174 L172</p>	<p>24</p>  <p>L174</p>	<p>25</p>  <p>L175 L176 L177</p>
<p>26</p>  <p>L360</p>	<p>27</p>  <p>L453</p>	<p>28</p>  <p>L470</p>	<p>29</p>  <p>L404</p>	<p>30</p>  <p>L471</p>
<p>31</p>  <p>L472 L475</p>	<p>32</p>  <p>L475</p>	<p>33</p>  <p>L476</p>		

取付注意事項

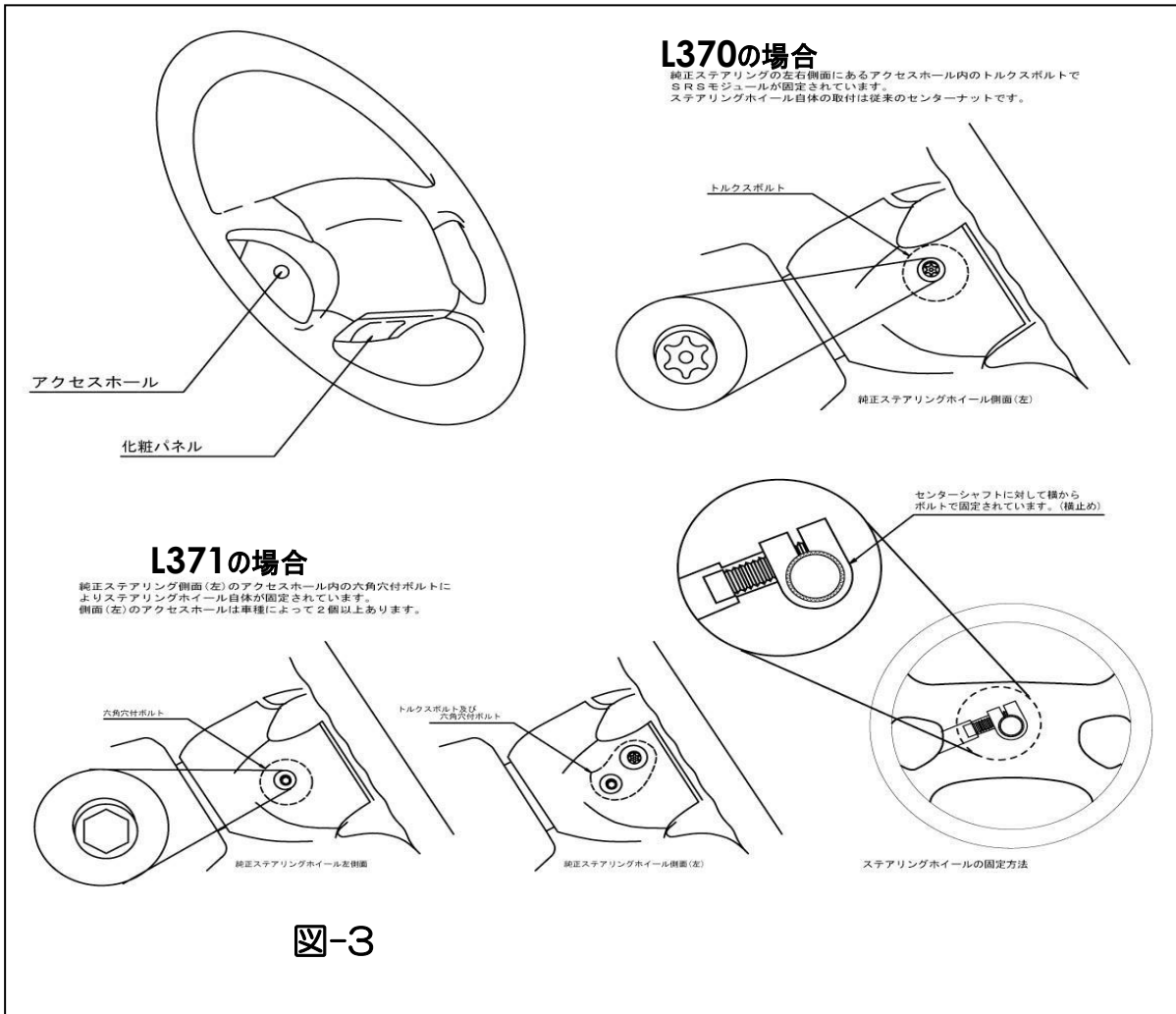
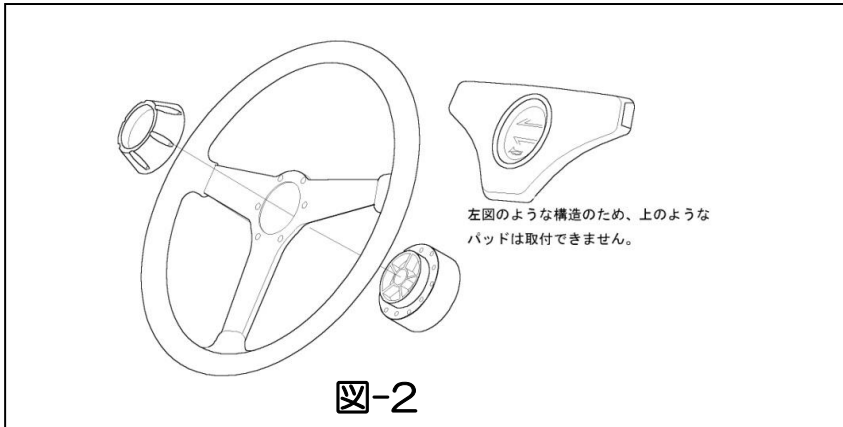
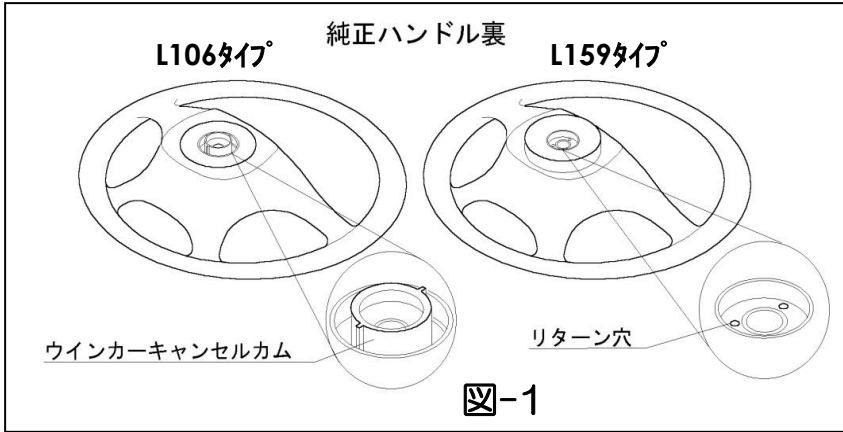

取付注意事項

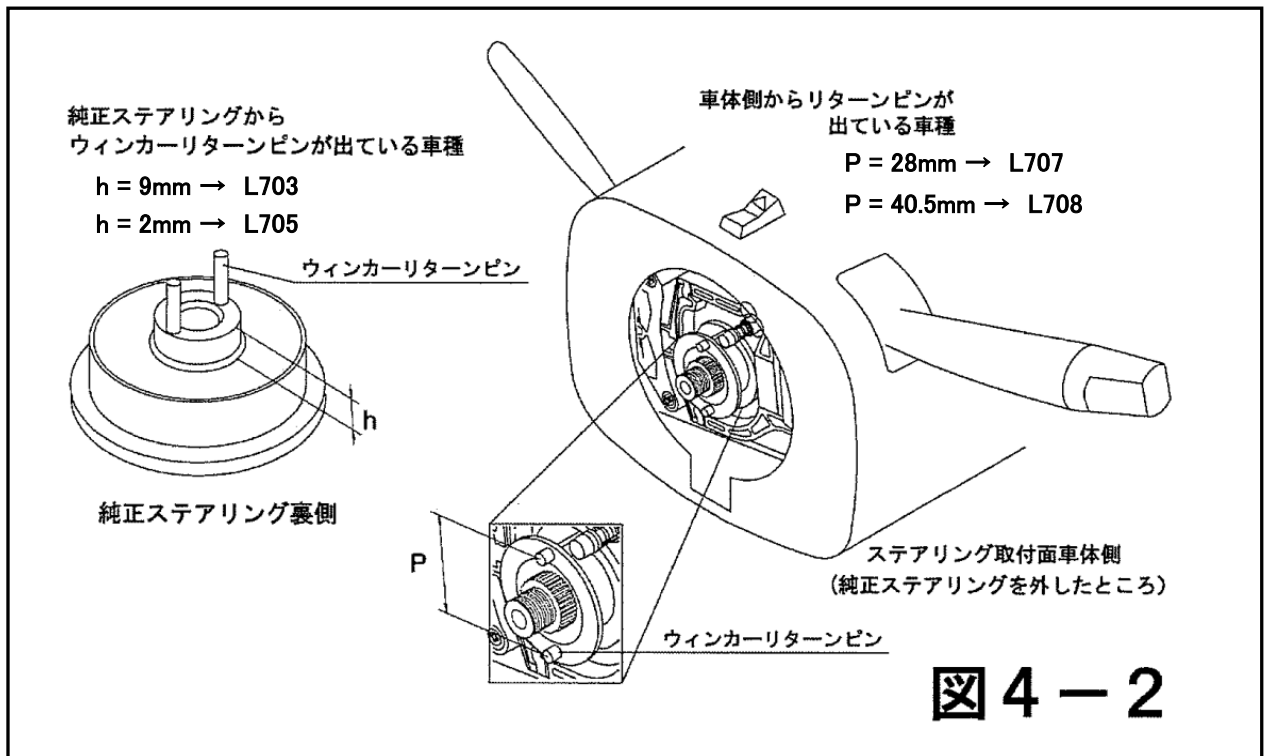
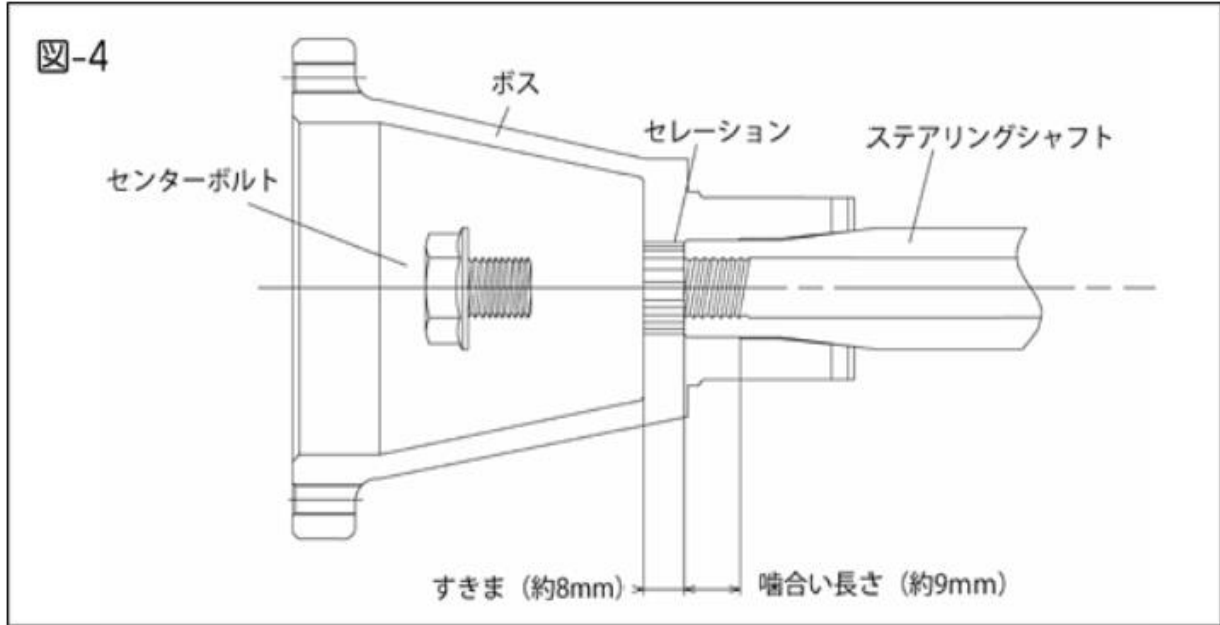

SRSボス 付属パーツ一覧

品番	ヒューズ付 ジャンパー線		トルクスレンチ		ホーン用カブラー		品番	ヒューズ付 ジャンパー線		トルクスレンチ		ホーン用カブラー	
TOYOTA						MAZDA							
L070	オス	1	T-30	別売		1	L470	オス	1	T-30	別売		1
L071	オス	1	T-30	別売	ACC用	1		メス	1				
L072	オス	1	T-30	別売		2	L471	オス	1	T-30	別売		1
L073	オス	2	T-30	別売		2	L472	オス	2	T-30	別売		1
L074	オス	2	T-30	別売		1	L475	オス	2	T-30	別売		2
L075	オス	1	T-30	別売		2	L476	オス	2	T-30	別売		1
NISSAN						ISUZU							
L170	オス	1	T-50	別売		2	L570	オス	1	T-30	別売		-
L171	オス	1	T-50	別売		1		メス	1				
L174	オス	1	T-30	別売		3	SUBARU						
L175	オス	1	T-30	別売		1	L671	オス	1	-			1
L176	オス	1	T-30	別売		1	L673	オス	1	T-30	別売		1
L177	オス	2	T-30	別売		1		メス	1				
HONDA						SUZUKI							
L260	メス	1	T-30	別売		-	L674	オス	1	T-30	別売		1
L270	メス	1	T-30	別売		-	L675	オス	1	T-30	別売		1
L271	オス	2	T-30	別売		1	L675B	オス	2	T-30	別売		1
	メス	1					L676	オス	1	T-30	別売		1
L273	オス	2	T-30	別売		1	L677	オス	2	T-30	別売		1
L274	オス	2	T-30	別売		1	DAIHATSU						
L275	オス	1	T-30	別売		1	L770	オス	1	T-30	別売		-
MITSUBISHI													
L360	オス	1	T-30	別売	ACC用	1	L771	オス	1	T-30	別売		1
L361	-	-	T-30	別売	-	1	L772	オス	1	T-30	別売		1
L370	オス	1	T-30	別売		-	DAIHATSU						
L371	オス	1	T-30	別売		-	L870	メス	1	T-30	別売		-
L372	オス	2	T-30	別売		-	L871	メス	1	T-30	別売		1
L373	オス	1	T-30	別売		1							

- ※ ホーン用カブラーの明細はカブラー図参照
- ※ ホーン用カブラーのACC用はオートクルーズコントロールの略
- ※ トルクスレンチは別売です。 T-30 **¥750** T-50 **¥850**

ボス 付属パーツ一覧

品番	ホーン用 カブラー	オートク ルーズ用 カブラー	品番	ホーン用 カブラー	オートク ルーズ用 カブラー	品番	ホーン用 カブラー	オートク ルーズ用 カブラー	品番	ホーン用 カブラー	オートク ルーズ用 カブラー
TOYOTA			TOYOTA			HONDA			MAZDA		
L012	1	-	L066	1	-	L251	-	1	L403	1	-
L014	1	-	L068	1	-	L253	-	1			
L019	1	-									
L060	-	1	NISSAN								
L062	-	2	L110	1	-						
L063	-	1	L110Z	1	-	MITSUBISHI			SUBARU		
L064	1	-	L153Z	-	1						
			L154	-	1						
			L156	-	2						
			L160	1	-						